

GLOBAL LEADER PIPES,
DURY CHEMICAL



건축배관자재

승인지명원



CONTENTS

BUSINESS INFO

메시지	03
히스토리	04

TECHNOLOGY 06

기술 연혁, 모델	07
체결기술 / 저소음기술	08
U-QUICK / U-QUICK+	10

PRODUCT 12

01 EDR	14
02 저소음 NC	28
03 저소음 SS-5	30
04 저소음 NC1	32
05 URF / SEXTIA	42
06 압력용 내충격PVC파이프 / 이음관	56
07 압력&비압력 파이프 / 이음관	64

CERTIFICATIONS 78

NEW INDUSTRIAL REVOLUTION

21세기 PVC 배관자재의 미래를 두리화학 주식회사에서 열어가겠습니다.



두리화학(주)은 플라스틱 온돌배관 제공업체로 첫걸음을 내민 이래 건축 및 토목분야에서 PVC 배관 솔루션 제공 전문 업체로 성장 발전해 왔습니다. 편안하고 안락한 생활 환경을 고민하는 두리화학은, 다양한 요구를 충족시키기 위해 끊임없는 투자와 연구를 해왔습니다.

1988년 공동주택 배관시스템의 큰 문제점이던 배수 소음을 획기적으로 줄인 저소음 배관 NC솔루션, 2015년 기존 주철관의 문제점이었던 시공성과 경제성을 대폭 개선한 지하횡주관 EDR 솔루션, 2019년 혁신적인 기술을 적용하여 기존 저소음 NC 배관의 소음을 획기적으로 저감시킨 초저소음 NC2 솔루션 등을 개발하여 유수의 건설업체에 납품하며 성능과 기술력을 인정받아 왔습니다.

두리화학은 쾌적한 생활환경 제공이라는 목표 아래, 사회적 책임을 다하고, 고객감동 경영의 철학을 바탕으로 무한 경쟁시대인 21세기를 맞아, 고민하고 연구하는 기업으로 발전해 나가겠습니다.

두리화학(주) 임직원 일동

We will lead the future with
technical development

두리화학만의 오랜 노하우와 전문기술로
21세기 배관자재의 미래를 이끌어 갑니다.

1974
- 2000

2001
- 2005

1974. 03월

두리화학 주식회사 설립

1998. 09월

KTR 품질보증업체지정
저소음 PVC 이중파이프 NC마크 획득

2000. 03월

ISO 9002 (KSA9002) 품질시스템 인증 획득

2000. 12월

JIS규격 인증획득

2001. 04월

벤처기업 선정
우량기술기업 선정

2004. 07월

저소음 NC-Pipe System 개발

2005. 06월

부설 기술연구소 설립

2005. 09월

한국생산 기술연구원 내 기술 연구분소 개설

회사명	두리화학 주식회사
대표이사	최백규
설립연도	1974년
본사/사업장	본사 / 제1공장: 경상남도 김해시 생림면 생림대로 826-90 제2공장: 경상남도 김해시 생림면 장재로520번길 8-65 경인사업본부: 경기도 용인시 기흥구 용구대로 2469번길 33
공장	1공장 - 대지: 56,378m ² / 건물연면적: 18,300m ² 2공장 - 대지: 20,151m ² / 건물연면적: 4,652m ²
주생산품	건축 및 토목용 PVC 배관 제품 제조 및 판매 (파이프 및 이음관) 소방용 CPVC 합성수지 배관 제조 및 판매 (파이프 및 이음관) 생산능력 파이프류: 42,000톤/년, 이음관류: 18,000톤/년

2006
- 2015

2018
- 2023

2006. 07월

Kibo A+ Members 기업선정

2012. 10월

SAM(미국연방정부조달벤더) 등록

2014. 06월

조달우수제품 등록

2015. 01월

EDR시스템 (지하횡주관) 개발 및 출시

2018. 11월

산업포장 수상

2019. 06월

초저소음 PVC배관 NC2 출시

2022. 10월

NC1 투명점검창 이음관 출시

2023. 02월

조달청장표창 수상

KFI(한국소방산업기술원) 인증 취득

INNOVATIVE TECHNOLOGY

Durychemical has continued to develop and improve various innovative technologies since 1998 when developed low-noise System(NC)



지난 반세기동안 두리화학은 건축 및 토목 분야에서 쾌적한 생활환경과 편리한 시공환경을 제공하기 위해 끊임없이 노력하여 왔으며 고객이 만족하는 배관 솔루션을 제공하여 왔습니다.

두리화학은 1998년 세계최초로 저소음 배관 개발을 시작으로 차별화된 다양한 독보적이고 혁신적인 기술들을 지속적으로 개발 및 개선시켜 왔습니다.

그 결과 두리화학은 배관과 관련한 체결 기술(Fitting), 저소음 기술(Noise Reduction) 분야에서 독보적인 고유 기술을 확보하여 특허화 하였고 현재에도 지속적으로 개선하고 있습니다.

주요기술 적용 모델

제품군	모델명	Fitting 기술	저소음 기술
지하횡주관	EDR	BCF	X
저소음관	NC1	URF (원터치 투명점검창)	EVN



TECHNOLOGY FITTING

DTS, URF에 이은 제3세대 신개념 체결방식인 BCF 체결 기술은 2015년 첫 선을 보인 이래로 강한 결합력과 간편한 조립방식으로 인해 고객으로부터 지속적인 사랑을 받아 왔습니다.

3세대 체결 기술 BCF

	1st Generation	2nd Generation	3rd Generation
	DTS Direct Taper Socket	URF Union Rubber-ring Fitting	BCF Bolt-action Clamp Fitting
개요	본드를 이용하여 파이프와 이음관을 접착하는 방식	고무링+캡 구조로 캡을 돌려서 조이는 힘으로 파이프와 이음관을 체결하는 방식	원터치클램프 기술로 파이프와 이음관을 체결하는 방식
소재	경질 PVC	경질 PVC, PP(이음관 본체, 캡) + 고무	경질 PVC(파이프, 이음관 본체, 클램프) + 고무(Ring) + 금속(클램프 볼트)
결합 방식	화학적 접착	캡조임 (Cap Compression)	클램프 조임 (Clamp Compression)
이음관 구조	이음관	이음관 본체, 캡, 고무링	이음관 본체, 클램프, 링, 볼트, 너트
전용 공구	전용 본드, 본드 브러쉬	전용 조임치구	일반 전동드릴
시공성 시공 속도 결합력	★ ★ ★	★ ★ ★	★ ★ ★

TECHNOLOGY LOW-NOISE

누구보다도 앞서 1998년 세계 최초로 저소음 배관 솔루션을 개발하여 생활환경의 개선에 앞서 왔으며 이 후 저소음 기술을 지속적으로 발전시켜 오고 있습니다. 두리화학의 저소음 기술을 적용함으로써 기존 제품의 단점인 소음, 결로, 보온작업의 문제를 해결한 친환경적 기술입니다.

1세대 일반 배관 + 차음재

일반 단일층 엘보를 별도의 차음재로 감싸 소음을 줄이는 방식으로, 배관 비용 외에 별도의 차음재 비용이 필요하며 시공시간 또한 길다는 문제점, 그리고 시공하자의 가능성이 높다는 단점이 있습니다.



2세대 3중 차음

양변기 엘보 내 배수 충격음을 완화하고 관 내 소음의 외부전달을 효과적으로 차단하기 위해 '내부 연질 PVC층+중간공기층+외부 경질 PVC층'의 3중 구조로 구현한 방식으로 저소음 효과가 우수하며 별도의 외부 차음재가 필요 없기에 경제적이고 안정적인 시공이 가능합니다.



3세대 가변 탄성노즐 기술

두리화학 고유 특허로서, 양변기 엘보 내에 유량에 따라 가변되는 탄성 연질 노즐 (EVN)을 두어 배수 시 배수 유체의 거동을 제어하여 소음의 발생 자체를 억제시킬 뿐 아니라 발생된 소음의 외부전달을 제한하는 혁신적인 기술입니다.



U-QUICK SYSTEM

아파트 등의 공동주택에서 세대별로 필요한 배관을 고객의 요구에 따라 공장에서 미리 재단하고 취합하여 하나의 패키지 형태로 제공하는 One Stop 배관제공 솔루션으로, 이제 고객은 U-Quick System을 통해 보다 신속하고 친환경적인 시공이 가능해 집니다.

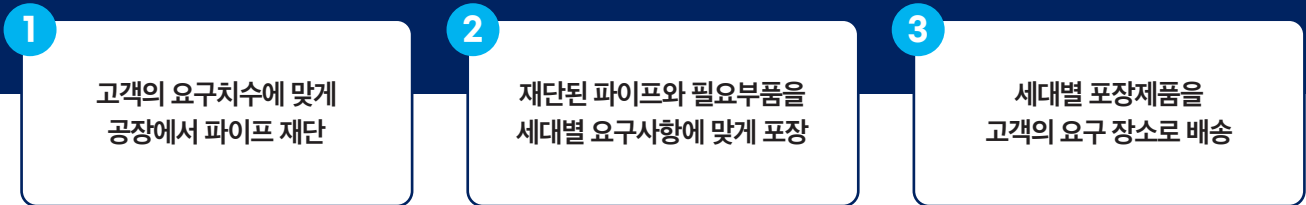

U-Quick System 구성

U-Quick System은 고객의 요구 형태에 따라 재단된 파이프만을 세대별로 포장하여 공급하는 U-Quick System과, 재단된 파이프와 이음관을 함께 포장하여 공급하는 U-Quick Plus System으로 나누어 제공합니다.

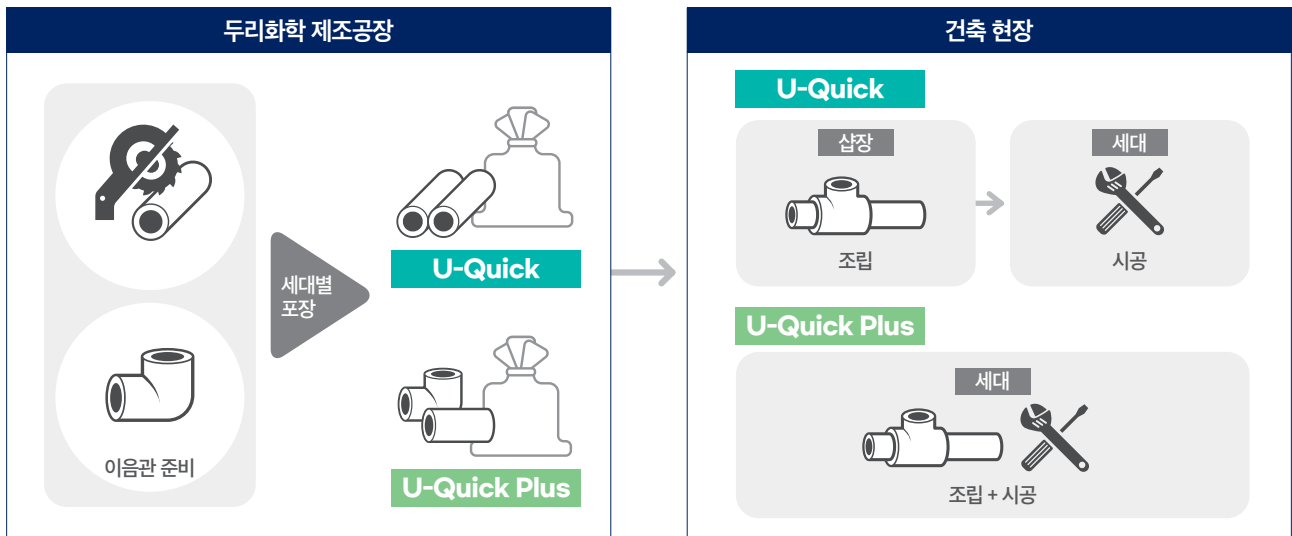

U-Quick System 비교

	U-Quick	U-Quick Plus	기존방식
파이프 절단	공장	공장	삽장
포장형태	파이프 절단 및 포장	파이프 절단 및 이음관 포장	X
이음관 조립	삽장	세대내	삽장
욕실구분	포장색 구분_부부(분홍)/공용(파랑)	포장색 구분_부부(분홍)/공용(파랑)	X

U-Quick System의 장점



U-Quick Plus 유의사항

2.5m이상의 파이프는 마대에 포장이 불가능하므로 단축본으로 발주바랍니다.

U-Quick Plus 작업과정



PRODUCT OF DURY CHEMICAL

The best plastic pipe & fitting solution provider since its foundation in 1974.





EDR 지하횡주관

14

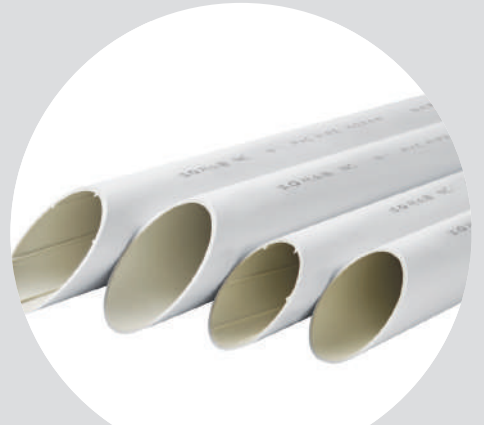

저소음 NC

28



저소음 SS-5

30



저소음 NC1

32



URF / SEXTIA

42

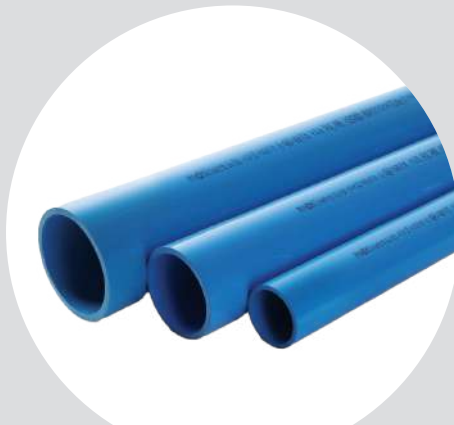

압력용 내충격PVC파이프/이음관

56



압력&비압력 파이프/이음관

64

EDR 지하횡주관

EDR PIPE(ECO DURY PIPE)는 고강도 플라스틱소재 적용으로 주철관에 비해 높은 충격강도를 보유합니다. 스케일 및 부식이 없어서 잦은교체없이 반영구적으로 사용이 가능하며 무독성 및 수질오염의 우려가 없는 자연친화적인 제품입니다.

- 내충격 소재 사용으로 충격강도가 주철관보다 월등히 우수
- 기계적강도가 우수하며 주철관 대비 가볍고 강하여 취급 및 시공이 용이
- 두리화학 고유특허인 힌지타입 클램프 조임기술(BCF3)를 적용하여 빠르고 강한 시공 가능
- 우수한 내후성, 내구성
- 폴리염화비닐 중합체에 양질의 특수광물질 소재 적용으로 무독성 및 친환경
- 투명이음관 주문생산가능



*규격표에 '●' 표시가 있는 제품은 투명이음관 주문생산가능.

주요 용도

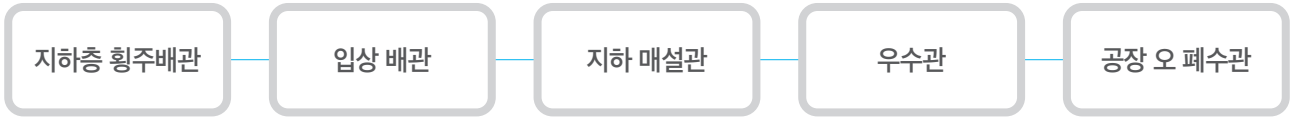

시공방법

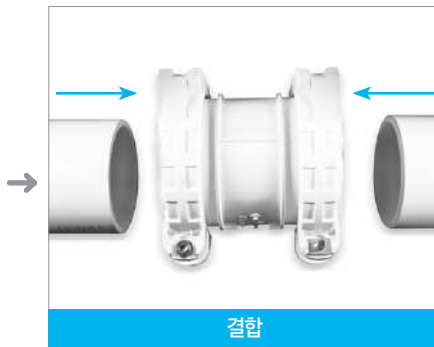

주의사항

- 관 및 이음관에는 직접 나사가공을 금합니다.
- 고농도의 화학약품 배관 또는 고온 및 고압 배관 등의 용도로는 사용을 금합니다.
- 화기에 접촉시 또는 유기화합물질 (예: 아세톤, 시너, 크레오소트 등) 및 화학약품을 뿌리거나 칠할 경우에는 제품의 변형이나 성능저하로 인한 품질에 위험을 초래할 수 있습니다.
- 실외에 보관하는 경우에는 직사광선을 피해 열기를 받지 않는 방법으로 천막을 덮는 등 대책을 강구합니다.
- 비압력용으로 자연배수제품에 사용바랍니다.
- 횡주배관 시공은 해당건설사 및 주택건설 전문시방서의 행거 지지철물에 의거 시공을 하되 배수 시 관의 진동, 배수량에 따라 체결력이 3~5kgf/cm² 이상이라도 장기간의 시간이 지나면 부속 및 파이프가 이탈할 수 있으므로 관으로부터 꺾이는 부분 및 이음관 끝단부 부위(엘보 CLT, CY 등) 등은 관으로부터 분리되지 않도록 반드시 가대를 설치하여 파이프 이탈을 방지하여야 합니다.
- 참고로 가대설치는 현장여건에 맞게 3m~6m 간격으로 설치할 수 있으나 배관이 꺾이는 부위에는 반드시 가대를 설치하여 파이프가 이탈되지 않도록 주의 바랍니다.
- 배관 말단 부위는 작업 시 진동, 충격을 완화할 수 있는 패드를 아래와 같이 장착하여 제품이 파손되는 일이 없도록 시공하는 것이 적절합니다.
- 특히 장마철 폭우로 인한 배수량 증가로 순간 압력이 상승할 수 있음을 고려하여 가대설치의 중요성을 강조 드립니다.

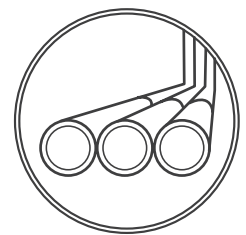
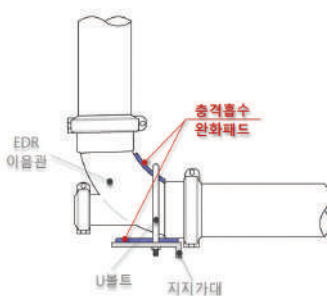

BASEMENT

EDR 파이프

단위 : mm

● 투명이음관 주문생산가능

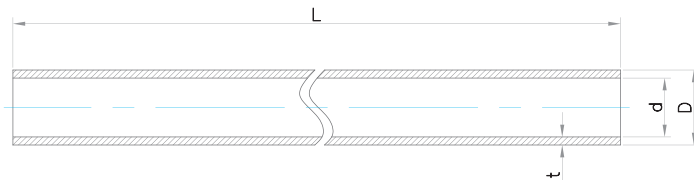

* 표준길이 3m의 허용오차는 $\pm 10\text{mm}$ 로 한다. * 바깥지름(외경D)의 허용오차는 KS규격에 준한다. * 본드접합 가능 * 호칭지름 35, 40도 주문생산 가능

호칭지름	외경 (D)	표준 두께 (t)	근사내경(d)	표준 길이(L)
50	60 ± 0.2	4.0 이상	52.0	3m
75	89 ± 0.3	5.0 이상	79.4	3m
100	114 ± 0.4	5.5 이상	103.0	3m
125	140 ± 0.5	6.5 이상	127.0	3m
150	165 ± 0.5	7.0 이상	151.0	3m
200	216 ± 0.7	7.5 이상	201.0	3m
250	267 ± 0.9	9.0 이상	249.0	3m
300	318 ± 1.0	9.2	296.8	3m

* 제품의 성능과 디자인은 품질 및 안전성 향상, 소음 감소 등을 위하여 별도의 사전 예고없이 일부 변경될 수 있습니다.

EDR 이음관

단위 : mm
● 투명이음관 주문생산가능

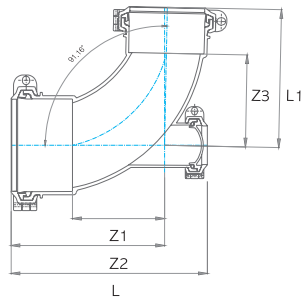

ST-B 단곡 (섹스티아밴드)

호칭지름	Z1	Z2	Z3	L	L1	
100	132	207	132	278	207	●
100X75	130	205	130	263	194	●
125X100	140	233	140	304	215	●

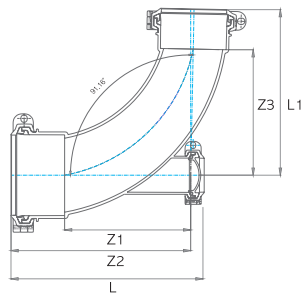

ST-B 장곡 (섹스티아밴드)

호칭지름	Z1	Z2	Z3	L	L1	
75	220	284	220	293	284	●
100	220	295	220	313	295	●
100X75	220	295	220	313	284	●
125X100	220	313	220	340	295	●
150X100	220	330	220	363	295	●



*제품의 성능과 디자인은 품질 및 안전성 향상, 소음 감소 등을 위하여 별도의 사전 예고없이 일부 변경될 수 있습니다.

EDR 이음관

단위 : mm
● 투명이음관 주문생산가능

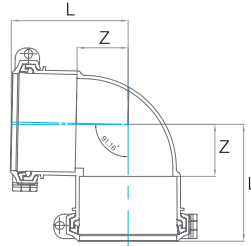

DL

호칭지름	Z	L	
75	50	114	●
100	60	135	●
125	75	168	●
150	88	198	●
200	113	253	
250	145	305	

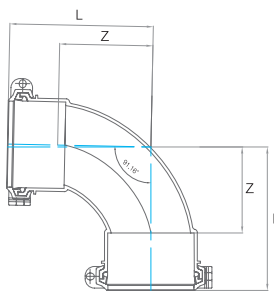

LL

호칭지름	Z	L
50	80	125
75	115	179
100	135	210
125	140	233
150	170	280
200	195	335



*제품의 성능과 디자인은 품질 및 안전성 향상, 소음 감소 등을 위하여 별도의 사전 예고없이 일부 변경될 수 있습니다.

EDR 이음관

단위 : mm
● 투명이음관 주문생산가능

45L

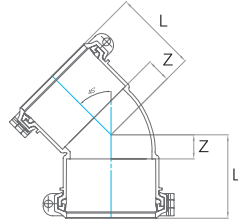

호칭지름	Z	L	
75	25	89	●
100	31	106	●
125	38	131	●
150	43	153	●
200	53	193	
250	68	228	



22.5L

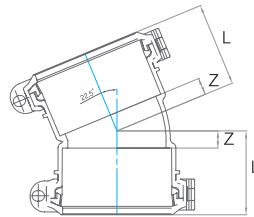

호칭지름	Z	L
100	18	93
125	20	113.5
150	22	132



11.25L

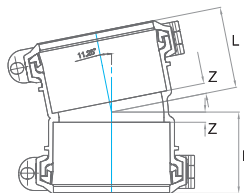

호칭지름	Z	L
100	10	85
125	10	103.5
150	12	122



*제품의 성능과 디자인은 품질 및 안전성 향상, 소음 감소 등을 위하여 별도의 사전 예고없이 일부 변경될 수 있습니다.

EDR 이음관

단위 : mm
● 투명이음관 주문생산가능

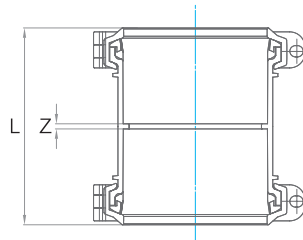

DS

* 보수용 소켓 주문가능

호칭지름	Z	L
75	4	133
100	5	155
125	5	192
150	6	266
200	6	287
250	12	333

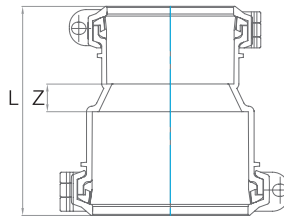

IN

호칭지름	Z	L
75 X50	25	135
100X50	30	150
100X75	25	164
125X100	25	193
150X100	35	220
150X125	25	229
200X150	45	296
250X200	45	346



*제품의 성능과 디자인은 품질 및 안전성 향상, 소음 감소 등을 위하여 별도의 사전 예고없이 일부 변경될 수 있습니다.

EDR 이음관

단위 : mm
● 투명이음관 주문생산가능

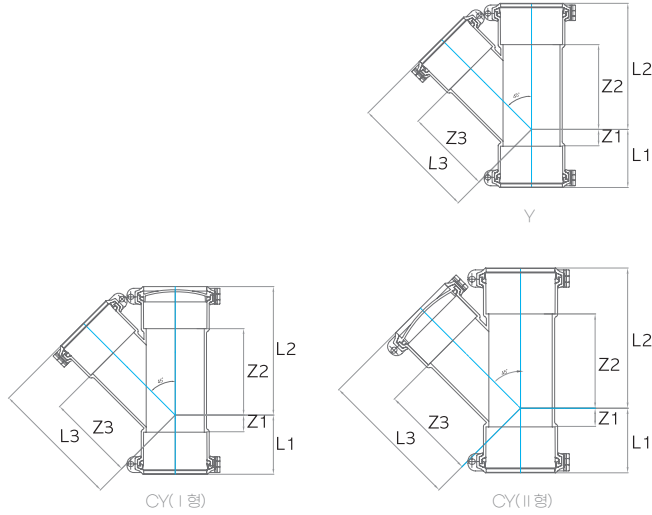

Y | CY(I형) | CY(II형)

*CY-I형, II형의 치수는 Y관과 동일

호칭지름	Z1	Z2	Z3	L1	L2	L3	
75	25	151	130	89	215	195	●
100	28	178	148	103	253	223	●
125	38	192	195	131	285	288	●
150	44	220	225	154	330	335	●
200	53	278	290	193	418	430	●
250	70	350	350	230	510	510	●
75X50	5	124	115	69	188	160	
100X50	-7	130	133	68	205	178	
100X75	12	160	137	87	235	201	
125X50	-15	127	155	78	220	200	
125X75	-	155	160	93	248	224	
125X100	18	198	180	111	273	254	
150X50	-30	138	170	80	248	215	
150X75	-10	165	180	100	275	244	
150X100	5	180	195	115	290	270	
150X125	27	203	210	137	313	303	
200X100	-15	210	230	125	350	304	
200X125	-	230	245	140	370	338	
200X150	18	250	260	158	390	370	
250X100	-41	236	270	119	396	345	
250X125	-26	260	280	134	420	373	
250X150	-	275	295	160	435	405	
250X200	35	310	320	195	470	460	

*제품의 성능과 디자인은 품질 및 안전성 향상, 소음 감소 등을 위하여 별도의 사전 예고없이 일부 변경될 수 있습니다.

EDR 이음관

단위 : mm
● 투명이음관 주문생산가능

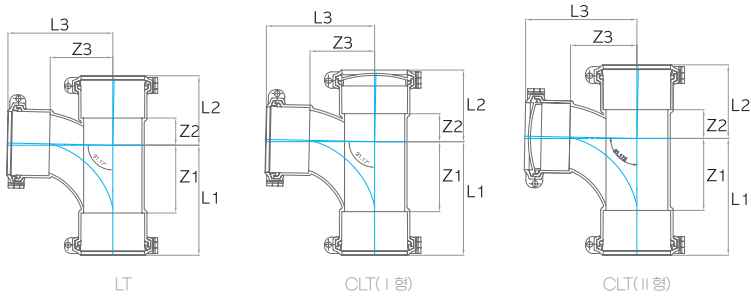

LT | CLT(I형) | CLT(II형)

*CLT-I형, II형의 치수는 LT관과 동일

호칭지름	Z1	Z2	Z3	L1	L2	L3	
75	90	42	85	154	106	149	●
100	122	53	112	197	128	187	●
125	150	60	140	243	153	233	●
150	175	70	170	285	180	280	●
200	192	98	190	325	238	330	
250	225	120	220	385	280	380	
75X50	55	31	75	119	95	120	
100X50	54	32	80	129	107	125	
100X75	90	40	100	165	115	164	
125X50	54	33	100	147	126	145	
125X 75	84	41	120	177	134	184	
125X100	116	51	135	209	144	210	
150X50	50	37	110	160	147	155	
150X75	77	46	130	187	156	195	
150X100	104	54	145	214	164	220	
150X125	132	66	148	242	176	241	
200X 100	102	51	180	235	191	255	
200X125	123	64	180	256	204	273	
200X150	143	77	180	276	217	290	
250X100	94	58	200	254	218	275	
250X125	112	71	200	272	231	293	
250X150	130	84	200	290	244	310	
250X200	177	104	210	337	264	350	



*제품의 성능과 디자인은 품질 및 안전성 향상, 소음 감소 등을 위하여 별도의 사전 예고없이 일부 변경될 수 있습니다.

EDR 이음관

단위 : mm
● 투명이음관 주문생산가능

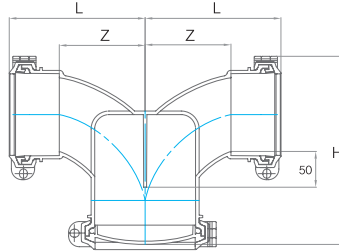

U-TRAP

호칭지름	Z	L	H	
75	120	184	241	●
100	120	195	279	●
125	145	238	322	●

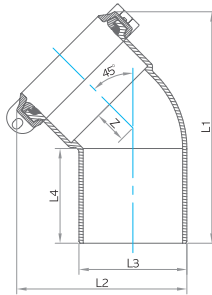

45L 슬리브

호칭지름	D	L1	L2	Z
100	114	240.5	180	35
125	140	281	223	45
150	165	328	265	55

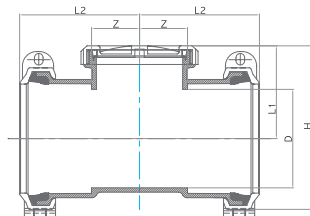

점검용 투명 소켓

호칭지름	D	L1	L2	Z	H
100	103	97	125	50	171



*제품의 성능과 디자인은 품질 및 안전성 향상, 소음 감소 등을 위하여 별도의 사전 예고없이 일부 변경될 수 있습니다.

EDR 대구경 이음관 (본드접착식)

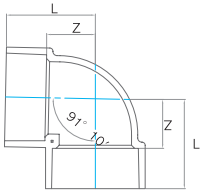

DL

*Z의 허용차 ±2mm

호칭지름	Z	L
300	178	329

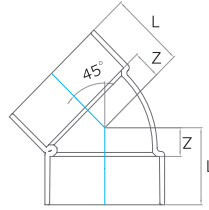

45L

*Z의 허용차 ±2mm

호칭지름	Z	L
300	77	226

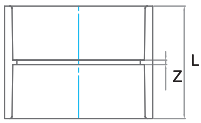

DS

*Z의 허용차 ±2mm

호칭지름	Z	L
300	8	314

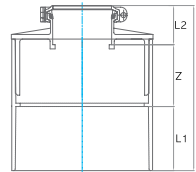

IN

*Z의 허용차 ±2mm *100, 125, 150mm부분은 클램프 체결식

호칭지름	Z	L	L1	L2
300X100	162	390	153	75
300X125	147.5	394	153	93.5
300X150	132	395	153	110

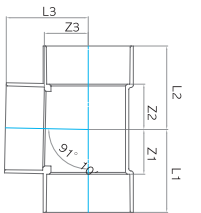

DT

*Z의 허용차 ±2mm

호칭지름	Z	L1	L2	L3
300	168	317	318	318

[본드 도포시 주의사항]

*WELD-ON 용해성 접착제 717을 사용하기 바랍니다.
(권장사항 : 프라이머 WELD-ON P-70 사용 후 717본드 도포바랍니다.)

*제품의 성능과 디자인은 품질 및 안전성 향상, 소음 감소 등을 위하여 별도의 사전 예고없이 일부 변경될 수 있습니다.

EDR전용 파이프 라이너 (삽입선 표기)

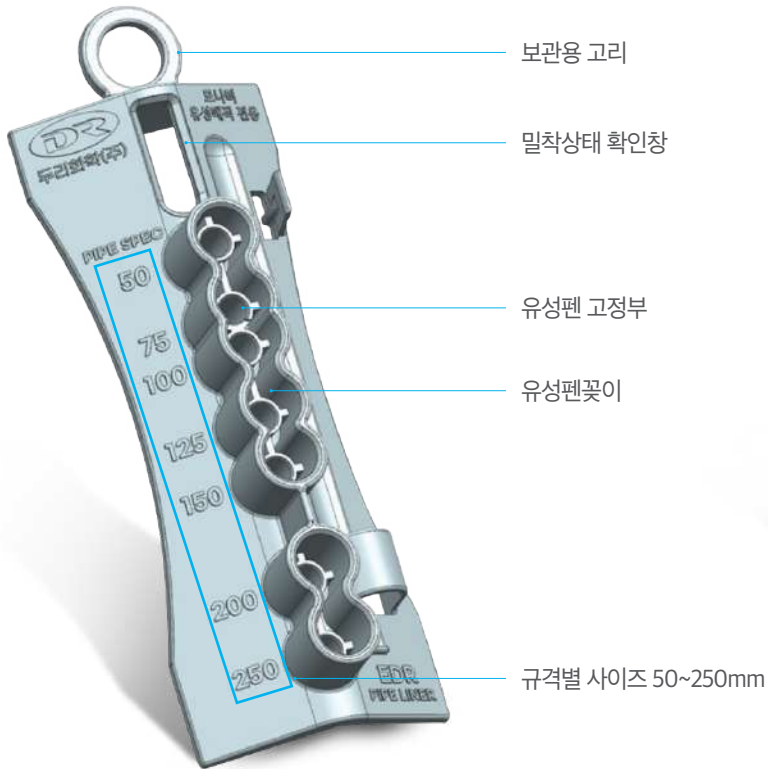

JIG 특징

- 파이프 불완전 시공 방지
- 현장에서 직접 시공 가능 (1인 작업 가능)
- EDR이음관 50~250mm 사용 가능 (* 대구경 300mm 제외)

시공방법



EDR 투명이음관

두리 투명이음관은 배관의 퇴적물, 막힘, 걸림 등에 대하여 육안 확인이 가능하도록 한 배관 SYSTEM입니다.

적용 범위

건물 내 지하 횡주관 등 관 막힘, 이물질 여부, 퇴적물을 육안으로 확인하기 위한 부위에 적용

개발 배경

두리 투명 배관 SYSTEM은 공공주택 지하횡주배관의 이물질 및 기타 관 막힘 여부를 확인 가능하도록 하기 위하여 이음관을 투명으로 생산하여 관의 막힘 여부를 사전에 확인 할 수 있도록 하였음

용도

오·배수 지하횡주관 등의 점검부에 사용

특성

- 관 막힘 부위, 퇴적물 육안 확인으로 사전 점검 가능
- 경제적이며 유지보수 편리
- 물의 흐름을 육안으로 확인 가능



물리적 성능

시험 항목	단위	LH 표준시방서 (LHCS 31 20 15 65)
인장강도	MPa	45 이상
가시광선투과율	%	60 이상
비카트연화온도	℃	70 이상
내약품성	mg/cm ³	±0.2mg/cm ³ 이하
정량시험	wt %	0.1 이하
이음관 내수압	MPa	0.35 MPa 수압을 가하고 1분간방치한 후 누수 및 그 밖의 결점이 없을 것

OF 50 (OverFlow)

OF50은 공동주택 지하층배관이 막혔을 시 오배수가 드레인되도록 하여 입주세대의 역류방지 및 쾌적한 환경 조성에 기여하는 제품입니다.

제품특징

- EDR 지하횡주관 Y부속과 결합되며 개폐부위가 하단으로 향하게 조립하여 시공함
- 배관에 물이 차 올랐을 경우 캡의 끝단 부위의 개폐가 이루어져 물이 배수되며 통상 시에는 캡이 닫혀 있으므로 배관의 악취가 방지됨

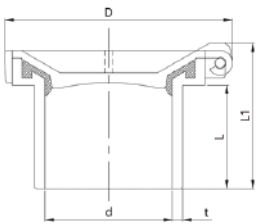

단위 : mm

호칭지름	d (최소치)	D (참고)	L (참고)	L1 (참고)	t (참고)
50	50.6	92	42	59	4.2



URF S / U-TRAP 50 (투명)

세탁실 거품이 역류되는 것을 방지하며 이물질, 막힘 등 육안으로 확인이 가능합니다.

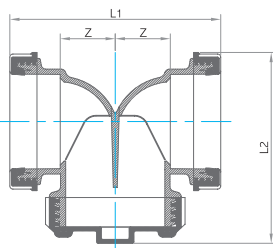

단위 : mm

호칭지름	L1	L2	Z
50	140	123	35.5



저소음 NC

NC는 특수 차음재 및 난연재를 활용한 특수 경질 PVC(Mineral Reinforced PVC)를 사용하여 소음성능이 우수함과 동시에 고유특허인 BCF3 체결기술(슬라이딩 클램프 조임방식)을 사용하여 더욱 강하고 편리한 시공이 가능한 신개념 제품입니다.

- 특수 PVC 재질(MINERAL REINFORCED PVC)을 이용하여 소음저감효과 및 난연성 우수
- 기존 3중 NC파이프 대비 매끄러운 표면으로 유속이 원활
- 기존 3중 NC파이프 대비 단순한 제조공정으로 고른 품질수준 유지
- 일반 PVC 파이프 대비 내충격성 우수
- 특수 재질로 보온, 단열효과가 일반 PVC파이프 대비 우수

주요 용도

건축물의 화장실 및
욕실용 오배수 배관

실내 입상 배관

통기 배관



시공방법



주의사항

- 화학약품 배관용, 또는 고온 및 고압 배관 등의 용도에는 사용을 절대 금합니다.
(최고사용온도: 40도 이하, 무 압력배관 사용)
- 화기에 접촉시 또는 유기화합물질 (예: 아세톤, 시너, 크레오소트 등) 및 화학약품을 뿌리거나
칠할 경우에는 제품의 변형이나 성능저하로 인해 품질에 위험을 초래할 수 있습니다.
- 접착제 사용시 접착제의 사용상 주의사항을 반드시 숙지하시고 사용하십시오.
- 나선관에 표시된 면취 화살표(→)는 나선관 내부의 6조 나선이 면취가 된 방향을 나타낸
것입니다. (물흐름 방향 아님)

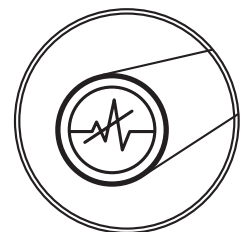

LOW-NOISE

NC 파이프

단위 : mm

파이프

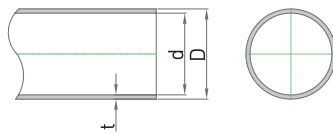

호칭지름	기본치수(D)	두께(t) (이상)	근사내경(d)
35	42±0.2	2.6 이상	36.8
40	48±0.2	2.6 이상	42.8
50	60±0.2	3.0 이상	54.0
75	89±0.3	3.2 이상	82.6
100	114±0.4	4.0 이상	106.0
125	140±0.5	4.6 이상	130.8



나선파이프

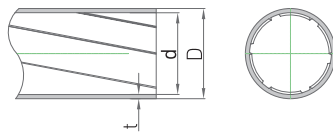

호칭지름	기본치수(D)	두께(t) (이상)	근사내경(d)
75	89±0.3	3.2 이상	82.6
100	114±0.4	4.0 이상	106.0



*제품의 성능과 디자인은 품질 및 안전성 향상, 소음 감소 등을 위하여 별도의 사전 예고없이 일부 변경될 수 있습니다.

EDR 지하회주관

저소음 NC

저소음 SS-5

저소음 NC1

URF / SEXTIA

암력용 내충격VCPIPE/이음관

암력용내암력 PIPE/이음관

저소음 SS-5 (양변기 전용엘보)

저소음 SS-5는 배수 소음을 최소화하기 위해 고유특허인 가변형 탄성노즐(EVN)을 적용하여 유체흐름을 제어하고 소음의 발생 자체를 억제시켜 소음을 획기적으로 감소 및 시공성을 향상시킨 신개념 초저소음 양변기 엘보입니다.



체감소음
50%감소



시공시간
50%감소



체결강도
300%증가



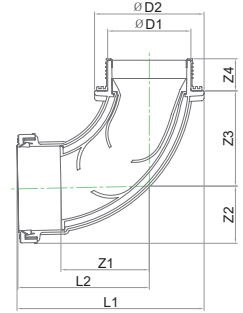

호칭지름	Z1	Z2	Z3	Z4	L1	L2	ØD1	ØD2
100	121	79	130.5	42	2561	80	114	150

3세대 가변 탄성노즐 기술

두리화학 고유 특허로서, 양변기 엘보 내에 유량에 따라 가변되는 탄성 연질 노즐(EVN)을 두어 배수 시 배수 유체의 거동을 제어하여 소음의 발생 자체를 억제 시킬 뿐 아니라 발생된 소음의 외부전달을 제한 하는 혁신적인 기술입니다.



*소음저감제품 (기존 NC 대비 5dB 이상 감소) *한국산업기술시험원(KTL) 측정 기준 (양변기 테스트 결과)

배출성능

KS L 1551 : 2014의 시험방법에 따른 양변기 배출 성능. 국내외 배관 막힘 주요 원인 분석을 통해 시험시료 선정 및 배출성능 시험

- 양변기 배출 성능 시험용 시험시료 : 대용오물 B, C, 화장지, 지름 44mm 구
- 배관막힘 주요 원인 시료 추가 : 생리대, 물티슈, 치실

시험 시료	시험 방법	양변기 잔류	엘보 잔류	비고
대용오물 B 주1)	100개 배수	0	0	0
대용오물 C 주2)	2,500개 배수	13	0	통과기준 : 잔류개수 < 125 개
화장지	8마디 (8겹 X 2배수)	0	0	0
생리대	1장 배수	100%	0	양변기 자체 걸림, 엘보 입구에 바로 투입 시험
물티슈	4장 배수	0	0	0
치실	30(300mm)개 배수	0	0	0
지름 44mm 구	1개	0	0	0

뛰어난
배출성능 보유



가혹한 조건(생리대)에서도
배출 성능 유지!

저소음 NC1 (원터치 투명점검창)

NC1은 투명 PP(Polypropylene) 및 연질 PVC 재질(차음층)을 사용한 이중구조와 차음 비늘무늬를 통해 소음감소 효과가 우수합니다. 투명점검창을 활용한 파이프 삽입성을 육안으로 확인가능하고 원터치 체결방식으로 더욱 편리한 시공 및 점검이 가능한 제품입니다.

- 이중구조(PP + 연질 PVC) 및 차음 비늘무늬로 소음감소 효과 우수
- 투명점검창을 통해 파이프 삽입성을 육안으로 확인가능하여 현장 시공 및 점검에 용이
- 원터치 체결방식으로 시공성 대폭 향상



시공 및
점검용이



원터치
체결



시공시간
50%감소

주요 용도

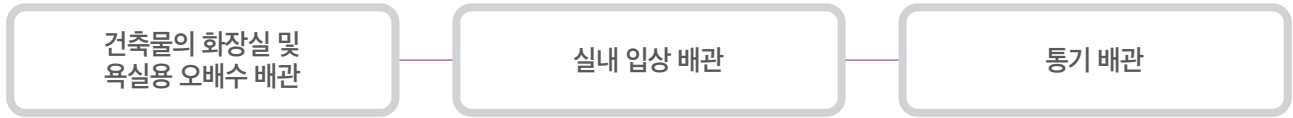

시공방법



절단



캡, 고무링 분리없는 원터치 체결



캡조임 및 완료 (전용공구 사용)

주의사항

- 화학약품 배관용, 또는 고온 및 고압 배관 등의 용도에는 사용을 절대 금합니다. (최고사용온도: 40도 이하, 무 압력배관 사용)
- 화기에 접촉시 또는 유기화합물질 (예: 아세톤, 시너, 크레오솔트 등) 및 화학약품을 뿌리거나 칠할 경우에는 제품의 변형이나 성능저하로 인해 품질에 위험을 초래할 수 있습니다.

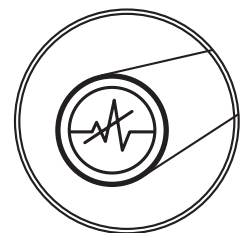

LOW - NOISE

NC1 이음관

단위 : mm
*도표상 치수는 참고 치수임

접합부

*허용오차는 2mm 로 한다. *ℓ 부분은 품목에 따라 다소 차이가 있습니다.

호칭지름	d (최소치)	d1	d2	d1, d2 (허용치)	D (참고)	D1 (최소치)	L (참고)	L1 (참고)
35	35	43.1	42.6	±0.35	71	42	28.5	18
40	40.5	49.1	48.6	±0.35	76.5	48.5	33.5	18
50	51	61.1	60.6	±0.35	89	60	35.5	19.5
75	77	90.2	89.7	±0.5	121.6	89.4	50.5	22
100	98.4	115.3	114.8	±0.5	151.4	114.4	63	25

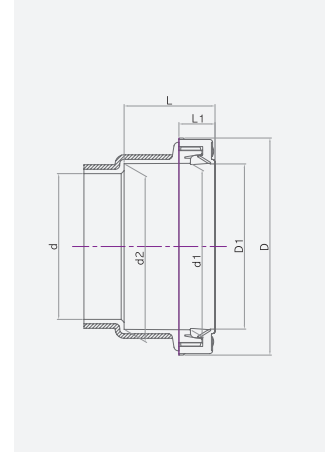

DL-단곡

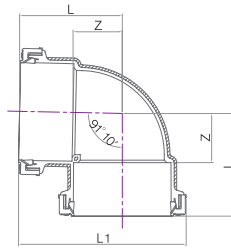

호칭지름	Z	L1	L
35	27	91.5	55.5
40	28	100	61.5
50	45	114.5	69.5
75	58	98	95.5
100	165	265	121



45L

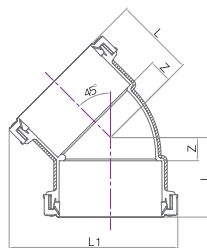

호칭지름	Z	L1	L
35	10	85	38.5
40	12	95	45.5
50	14	108.5	49.5
75	21	151.5	71.5
100	26	189	89



*제품의 성능과 디자인은 품질 및 안전성 향상, 소음 감소 등을 위하여 별도의 사전 예고없이 일부 변경될 수 있습니다.

NC1 이음관

단위 : mm
*도표상 치수는 참고 치수임

DS

* 보수용 소켓 주문가능

호칭지름	Z	L
50	3	74
75	3.5	104.5
100	4	130

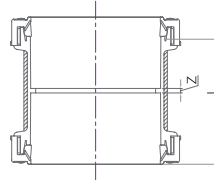

DS50 (입상전용소켓)

* L은 표준치수를 나타낸다.
* 저소음, 일반관 겸용
* 내부 실물사진 참조

호칭지름	Z	L	d2	d	L1
50	2	74	60.5	50	91
75	3.5	104.5	89.7	71.6	22
100	4	111	114.5	97	153

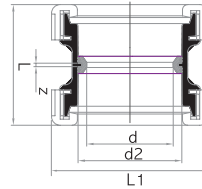

DS75/100 (입상전용소켓)

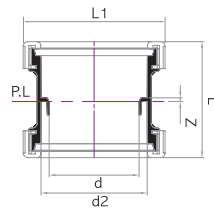

IN

호칭지름	Z	L
50X35	13	77
50X40	13	82
75X50	18	104
100X50	23	121.5
100X75	20	133.5

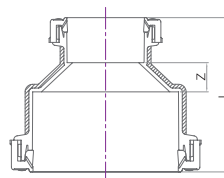

*제품의 성능과 디자인은 품질 및 안전성 향상, 소음 감소 등을 위하여 별도의 사전 예고없이 일부 변경될 수 있습니다.

NC1 이음관

단위 : mm
*도표상 치수는 참고 치수임

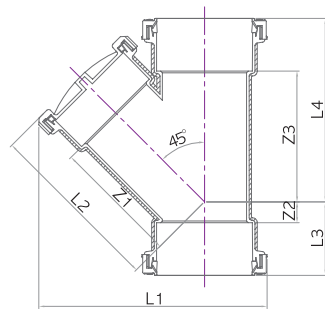
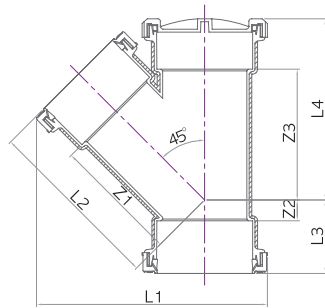
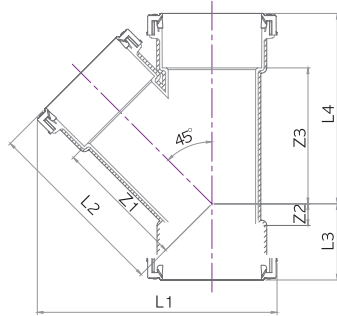

Y | CY(I형) | CY(II형)

* CY-I형, 2형의 치수는 Y관과 동일하다.
* 50X35, 50X40 규격은 I형만 가능 (II형 불가)

호칭지름	Z1	Z2	Z3	L1	L2	L3	L4
50	87	13	97	160	122.5	48.5	132.5
50X35	76.5	2.5	82	141	105	38	117.5
50X40	81	5	87	150	114.5	40.5	122.5
75	125	22.5	132	225	175.5	73	182.5
75X50	114	2.5	109	195.5	149.5	53	159.5
100	151	25	157	277.5	214	88	22.
100X50	128	13	113	220	163.5	76	176
100X75	148	12	146	256	198.5	75	209

*제품의 성능과 디자인은 품질 및 안전성 향상, 소음 감소 등을 위하여 별도의 사전 예고없이 일부 변경될 수 있습니다.

NC1 이음관

단위 : mm
*도표상 치수는 참고 치수임

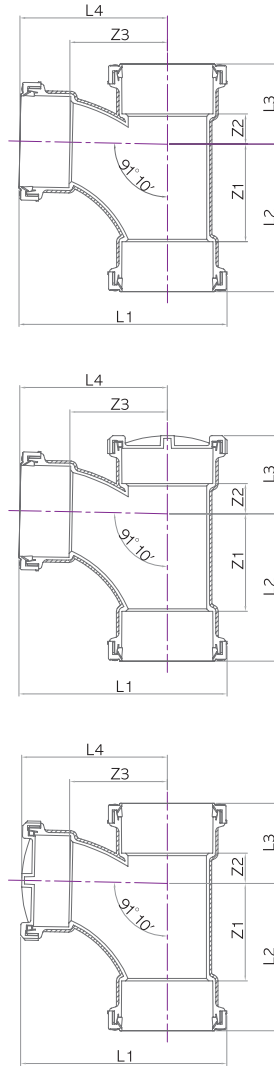

LT | CLT(I형) | CLT(II형)

*CLT-1형, 2형의 치수는 LT관과 동일하다.

호칭지름	Z1	Z2	Z3	L1	L2	L3	L4
50	61	21	61	141.5	96.5	56.5	96.5
50X35	38	17	49.5	123	73.5	52.5	78
50X40	49	18	55	133.5	84.5	53.5	88.5
75	101	40	96	208	151.5	90.5	146.5
75X50	66	26	79	176	116.5	76.5	114.5
100	123	38	123	263	186	101	186
100X50	61	27	88	200	124	90	123.5
100X75	98	33	108	235	161	96	158.5

*제품의 성능과 디자인은 품질 및 안전성 향상, 소음 감소 등을 위하여 별도의 사전 예고없이 일부 변경될 수 있습니다.

NC1 이음관

단위 : mm
*도표상 치수는 참고 치수임

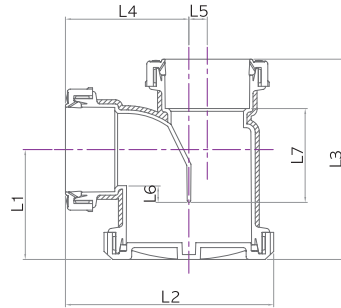

P트랩 A형

호칭지름	L1	L2	L3	L4	L5	L6 (봉수깊이)	L7
40X75	71.5	146	132	85	10	10	60
50X75	79	150	144	89	13	12	67.5

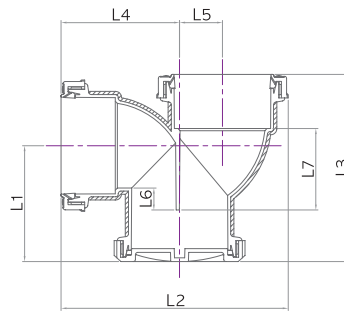

P트랩 B형

호칭지름	L1	L2	L3	L4	L5	L6 (봉수깊이)	L7
40X50	69.5	121	118.5	63	20	10	46.5
50X50	71	145.5	118.5	73	28	10	48
75X75	108	211	174.5	110.5	40	20.5	76

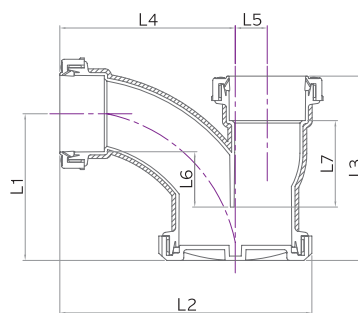

P트랩 C형

* 표준시방서기준 봉수깊이 충족

호칭지름	L1	L2	L3	L4	L5	L6 (봉수깊이)	L7
40X75	111.5	190	139.35	129	23	50	65
50X75	117	201	147	140	25.5	50	70.5



*제품의 성능과 디자인은 품질 및 안전성 향상, 소음 감소 등을 위하여 별도의 사전 예고없이 일부 변경될 수 있습니다.

NC1 양변기엘보 - 슬리브 직결식

단위 : mm
 *도표상 치수는 참고 치수임

*[타사 슬리브 사용 시] : 슬리브 업체별 제공되는 패킹 사용
 *양변기엘보는 슬리브 업체별 치수공차로 인해 삽입이 잘되지 않을 경우 반드시 고무망치를 사용하여 시공을 요함.
 (일반 망치나 둔기류 등을 사용할 경우 제품 크랙이나 파손의 우려가 있음)

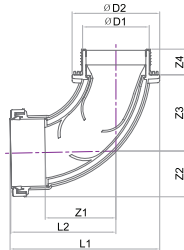

SS-5

호칭지름	Z1	Z2	Z3	Z4	L1	L2	ØD1	ØD2
100	121	79	130.5	42	256	180	114	150

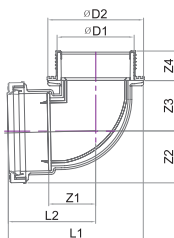

S-1

호칭지름	Z1	Z2	Z3	Z4	L1	L2	ØD1	ØD2
100	71	75	75	42	202.5	127	114	150

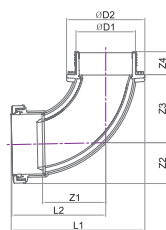

S-3

호칭지름	Z1	Z2	Z3	Z4	L1	L2	ØD1	ØD2
100	121	79	130.5	42	256	180	114	150

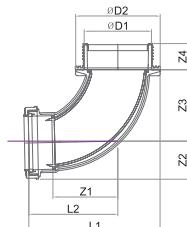

S-4

호칭지름	Z1	Z2	Z3	Z4	L1	L2	ØD1	ØD2
100X75	110	63	120	44	227	156	114	142



*제품의 성능과 디자인은 품질 및 안전성 향상, 소음 감소 등을 위하여 별도의 사전 예고없이 일부 변경될 수 있습니다.



PVC배관 업계 최초로 국제 지속가능 탄소인증 ISCC PLUS 취득!
 NC1양변기엘보 제품의 PVC는 질량균형(Mass balance) 방식으로 10% Bio PVC가 사용됩니다.
 (ISCC PLUS 인증번호 : ISCC-PLUS-Cert-DE105-89072101)

NC1 양변기엘보 - 단관삼입식

단위 : mm
 *도표상 치수는 참고 치수임

P-2P

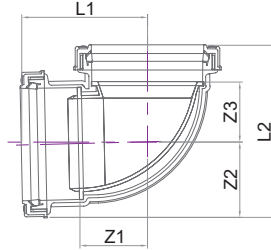

호칭지름	Z1	Z2	Z3	L1	L2
100	71	78	62	130	178



P-4

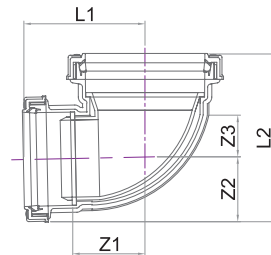

호칭지름	Z1	Z2	Z3	L1	L2
100X75	71	62.5	62	117.5	163



*제품의 성능과 디자인은 품질 및 안전성 향상, 소음 감소 등을 위하여 별도의 사전 예고없이 일부 변경될 수 있습니다.

양변기 이중 슬리브

단위 : mm
*도표상 치수는 참고 치수임

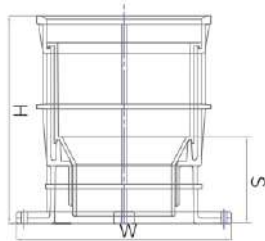

*NC2, NC1 제품군 공용

호칭지름	Z1	Z2	Z3	L1	L2
100	71	78	62	130	178

배수소음 감소기술

기존 슬리브형의 급격한 내부관경 축소로 인한 "L"형구조를 완화하여 오배수의 낙하 시 턱에 의한 충격을 최소화 시켜 충격음의 발생을 감소시킵니다. 또한, 연질흡음재 사용으로 배수의 흐름저항을 감소시키고 역류현상방지 및 배수흐름 향상, 소음 감소에 탁월합니다.



Octaveband frequency (Hz)

단위 : dB(A)

	125	250	500	1K	2K	4K	OVERALL
일반 슬리브	16.4	17.9	23.8	37.9	42.5	41.6	46.3
이중 슬리브	14.7	22.0	24.0	32.2	39.0	40.0	43.5

**2.8 DB
소음감소**

* 일반슬리브 + 삼중엘보 + 저소음관에 대한 음향성능 시험결과 (9회 평균)
* 이중슬리브 + 삼중엘보 + 저소음관에 대한 음향성능 시험결과 (9회 평균)

* 제품의 성능과 디자인은 품질 및 안전성 향상, 소음 감소 등을 위하여 별도의 사전 예고없이 일부 변경될 수 있습니다.

URF / SEXTIA (원터치)

URF/SEXTIA는 기존 TS공법(접착제 접착)의 불편한 점을 개선하기 위해 개발된 제품으로 원터치 체결방식을 통한 더욱 완벽한 수밀성 보장, 보수 작업의 편의성 향상, 온도변화에 신축 흡수성이 뛰어난 제품입니다.

- 무독, 무취로 인체에 무해
- 내식성, 내약품성, 내유성이 우수하여 안정적 사용
- 내부표면의 유체마찰이 적어 유속이 원활
- 우수한 전기절연성 보유
- 장기 수명 보유
- 원터치 체결방식으로 시공성 대폭 향상



원터치
체결



시공시간
50%감소

주요 용도



시공방법

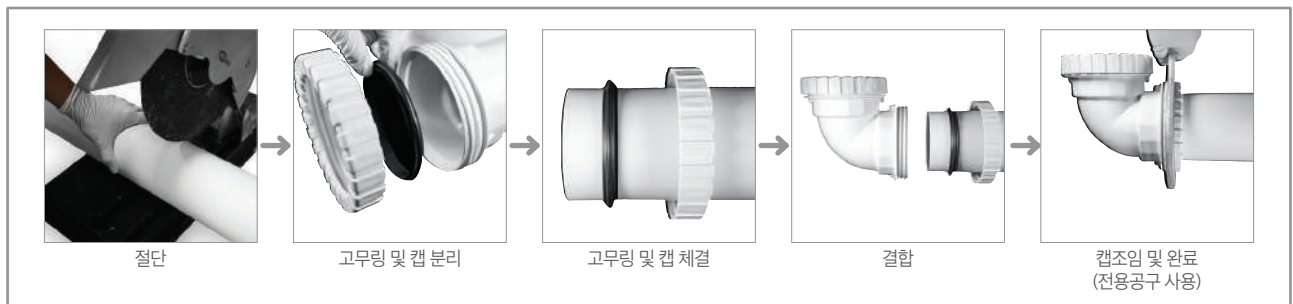

원터치 체결로 기존 대비 **시공시간 50% 감소** ⌚↓

호칭지름	35	40	50	75	100	125
삽입길이 (URF)	28.5	33.5	35.5	50.5	63	69

* 캡이 조립된 상태의 삽입 길이임 허용 오차±2mm

주의사항

- 화학약품 배관용, 또는 고온 및 고압 배관 등의 용도에는 사용을 절대 금합니다.
(최고사용온도: 40도 이하, 무 압력배관 사용)
- 화기에 접촉시 또는 유기화합물질 (예: 아세톤, 시너, 크레오솔트 등) 및 화학약품을 뿌리거나 칠할 경우에는 제품의 변형이나 성능저하로 인해 품질에 위험을 초래할 수 있습니다.

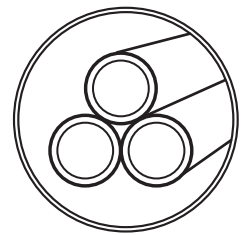

URF

URF 이음관

단위 : mm
 도표상 치수는 참고 치수임
 ● 투명이음관 주문생산가능

접합부

호칭지름	d (최소치)	d1	d2	d1, d2 (허용치)	D (참고)	D1 (최소치)	L (참고)	L1 (참고)	t (참고)
35	35	43.1	42.6	±0.35	71	42	28.5	18	2.2
40	40.5	49.1	48.6	±0.35	76.5	48.5	33.5	18	2.2
50	51	61.1	60.6	±0.35	89	60	35.5	19.5	2.5
75	77	90.2	89.7	±0.5	121.6	89.4	50.5	22	3.3
100	98.4	115.3	114.8	±0.5	151.4	114.4	63	25	3.8
125	124	141.3	140.8	±0.5	181.5	140.2	69	28.5	4.3

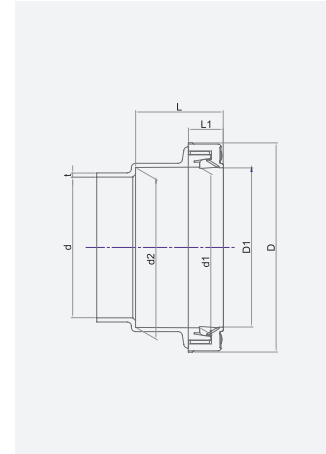

DL-단곡

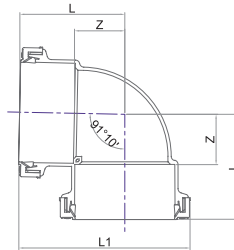

호칭지름	Z	L	L1
35	27	55.5	91.5
40	28	61.5	100
50	34	69.5	114.5
75	45	95.5	157
100	58	121	198
125	73	142	234



DL-장곡

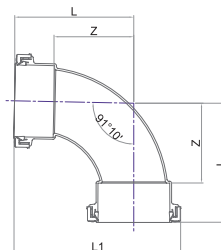

호칭지름	Z	L	L1
100	128	191	268



*제품의 성능과 디자인은 품질 및 안전성 향상, 소음 감소 등을 위하여 별도의 사전 예고없이 일부 변경될 수 있습니다.

URF 이음관

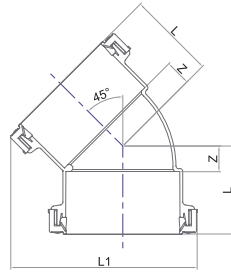

단위 : mm
 도표상 치수는 참고 치수임
 ● 투명이음관 주문생산가능

45L

호칭지름	Z	L	L1
35	10	38.5	85
40	12	45.5	95
50	14	49.5	108.5
75	21	71.5	151.5
100	26	89	189
125	46	115	233



세탁실 배관노출전용엘보 장점

1. 선 시공후 다른 공정 작업에 영향을 받지 않는다.
2. 추운 날씨에 동파 우려가 없다.

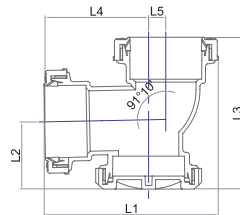

세탁실배관 노출전용 엘보

호칭지름	L1	L2	L3	L4	L5
50	146.5	58.5	128.5	88	14.5

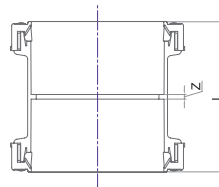

DS

* 보수용 소켓 주문가능

호칭지름	Z	L
50	3	74
75	3.5	104.5
100	4	130
125	5	143



* 제품의 성능과 디자인은 품질 및 안전성 향상, 소음 감소 등을 위하여 별도의 사전 예고없이 일부 변경될 수 있습니다.

URF 이음관

단위 : mm
 도표상 치수는 참고 치수임
 ● 투명이음관 주문생산가능

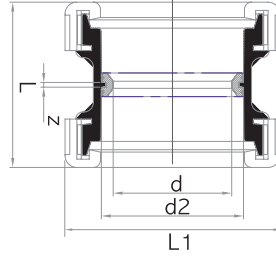

DS50 (입상전용소켓)

호칭지름	Z	L	d2	d	L1
50	2	74	60.5	50	91
75	3.5	104.5	89.7	71.6	122
100	4	111	114.5	97	153

*L은 표준치수를 나타낸다. * 내부 실물사진 참조
 *저소음, 일반관 겸용



DS75/100 (입상전용소켓)

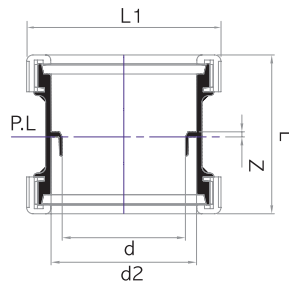

IN

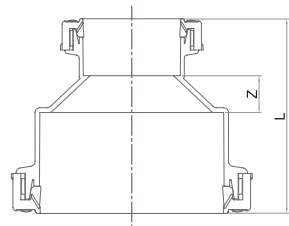

호칭지름	Z	L
50X35	13	77
50X40	13	82
75X50	18	104
100X50	23	121.5
100X75	20	133.5
125X100	34	166

*제품의 성능과 디자인은 품질 및 안전성 향상, 소음 감소 등을 위하여 별도의 사전 예고없이 일부 변경될 수 있습니다.

URF 이음관

단위 : mm
 도표상 치수는 참고 치수임
 ● 투명이음관 주문생산가능

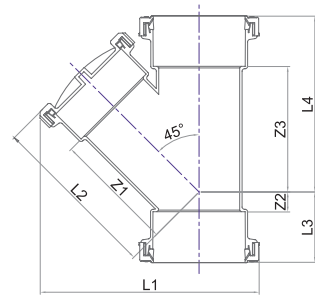
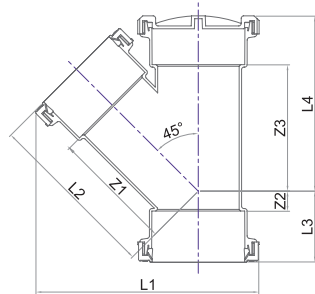
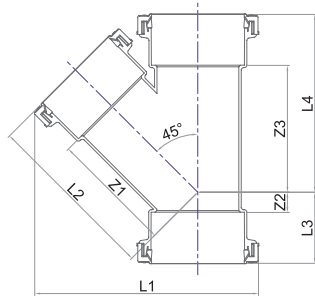

Y | CY(I형) | CY(II형)

* CY-1형, 2형의 치수는 Y관과 동일하다.
 * 50X35, 50X40 규격은 I형만 가능 (II형 불가)

호칭지름	Z1	Z2	Z3	L1	L2	L3	L4
50	87	13	97	160	122.5	48.5	132.5
50X35	76.5	2.5	82	141	105	38	117.5
50X40	81	5	87	150	114.5	40.5	122.5
75	125	22.5	132	225	175.5	73	182.5
75X50	114	2.5	109	195.5	149.5	53	159.5
100	151	25	157	277.5	214	88	220
100X50	128	13	113	220	163.5	76	176
100X75	148	12	146	256	198.5	75	209
125X100	178	17	162	311.5	241	86	231

* 제품의 성능과 디자인은 품질 및 안전성 향상, 소음 감소 등을 위하여 별도의 사전 예고없이 일부 변경될 수 있습니다.

EDR 지하회주관

저소음 NC

저소음 SS-5

저소음 NC1

URF / SEXTIA

양력용 내충격VC(피이프)/이음관

양력용내압력 피이프/이음관

URF 이음관

단위 : mm
 도표상 치수는 참고 치수임
 ● 투명이음관 주문생산가능

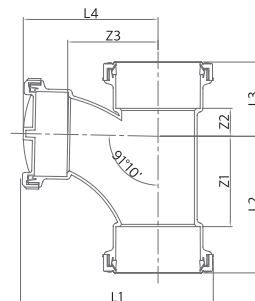
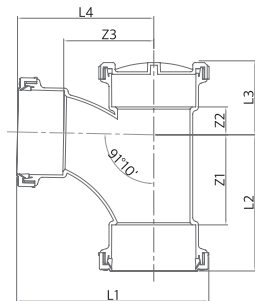
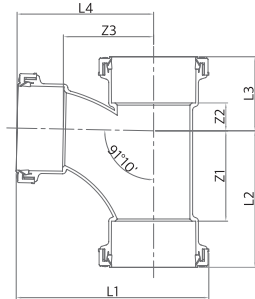

LT | CLT(I형) | CLT(II형) * CLT-I형, 2형의 치수는 LT관과 동일하다.
 * 50X35, 50X40 규격은 I형만 가능 (II형 불가)

호칭지름	Z1	Z2	Z3	L1	L2	L3	L4
50	61	21	61	141.5	96.5	56.5	96.5
50×35	38	17	49.5	123	73.5	52.5	78
50×40	49	18	55	133.5	84.5	53.5	88.5
75	101	40	96	208	151.5	90.5	146.5
75×50	66	26	79	176	116.5	76.5	114.5
100	123	38	123	263	186	101	186
100×50	61	27	88	200	124	90	123.5
100×75	97	41	108	249	166	110	158.5
125×100	121	42	140	295	190	111	203

*제품의 성능과 디자인은 품질 및 안전성 향상, 소음 감소 등을 위하여 별도의 사전 예고없이 일부 변경될 수 있습니다.

URF 이음관

단위 : mm
 도표상 치수는 참고 치수임
 ● 투명이음관 주문생산가능

P트랩 A형

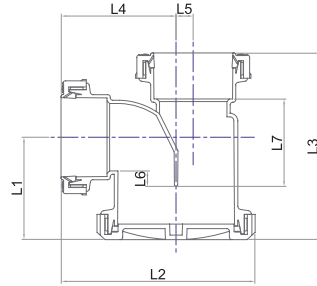

호칭지름	L1	L2	L3	L4	L5	L6 (봉수길이)	L7
40X75	71.5	146	132	85	10	12	60
50X75	79	150	144	89	13	12	67.5



P트랩 B형

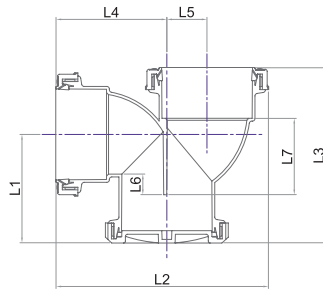

호칭지름	L1	L2	L3	L4	L5	L6 (봉수길이)	L7
40X75	69.5	121	118.5	63	20	10	46.5
50X50	71	145.5	118.5	73	28	10	48
75X75	108	211	174.5	110.5	40	20.5	76



P트랩 C형

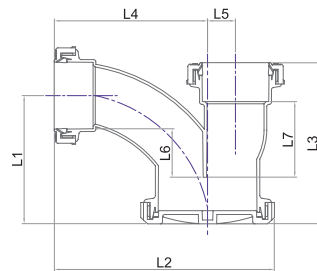

*L은 표준치수를 나타낸다. * 내부 실물사진 참조

호칭지름	L1	L2	L3	L4	L5	L6 (봉수길이)	L7
40X75	111.5	190	138.35	129	23	50	65
50X75	117	201	147	140	25.5	50	70.5



*제품의 성능과 디자인은 품질 및 안전성 향상, 소음 감소 등을 위하여 별도의 사전 예고없이 일부 변경될 수 있습니다.

EDR 지하회주관

저소음 NC

저소음 SS-5

저소음 NC1

URF / SEXTIA

암력용 내충격VC(이)프/이음관

암력&내암력 PE(이)프/이음관

SEXTIA (원터치)

캡 및 고무링의 결합구조로 원터치 체결방식을 통한 더욱 완벽한 수밀성, 보수 작업의 편의성, 온도 변화에 의한 신축 흡수성이 뛰어난 제품입니다. 주로 입상 배관의 나선형 및 이중나선형 파이프와 같이 시공하여 상층의 배수가 파이프의 나선을 따라 회전하며 낙하할 때 세대별 횡주배관의 배수와 충돌없이 원활하게 배수가 되도록 설계 제작된 작품입니다.

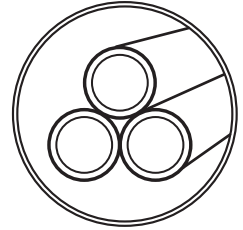

URF

주요 용도



주의사항

1. 나선형 PVC 파이프를 관측에 대하여 직각이 되도록 절단하고 절단 부위의 불순물을 깨끗이 제거한 후 파이프에 삽입 길이를 표시한다. (접합부 삽입길이는 하단의 표 참조)
2. 원터치 체결방식으로 캡과 고무링의 분리 없이 파이프를 삽입한다.
3. 파이프를 접합부 안쪽에 닿을 때까지 삽입시킨다. (삽입 끝부분이 밀착되도록 하여야 한다.)
4. 캡을 조인다. (반드시 전용치구를 사용하고 지나치게 조이지 않는다.)
5. 조립배관의 이동 설치시에는 행거 고정완료 후 치구를 사용하여 한번 더 캡을 조여준다.

* 나선형 파이프의 경우 URF/S이음관과 같이 시공시에는 URF/S이음관 하단부와 접합되는 나선을 면취작업이 필요하니 발주시 당사에 통보해주시기 바랍니다.

삽입길이

호칭지름	35	40	50
삽입길이 (URF/S)	28.5	33.5	35.5

섹스티아 이음관

단위 : mm
 도표상 치수는 참고 치수임
 ● 투명이음관 주문생산가능

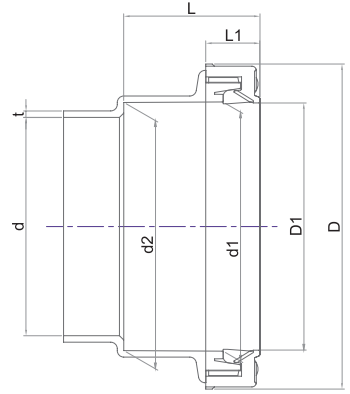

접합부

호칭지름	d (최소치)	d1	d2	d1, d2 (허용치)	D (참고)	D1 (최소치)	L (참고)	L1 (참고)	t (참고)
50	51	61.1	60.6	±0.35	89	60	35.5	19.5	2.5
75	78	90.2	89.7	±0.5	121.6	89.4	50.5	22	2.8
100	100	115.3	114.8	±0.5	151.4	114.4	63	25	3

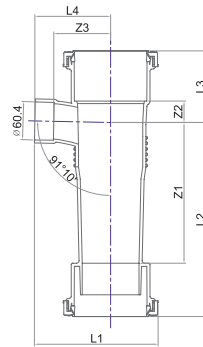

S-NLT

호칭지름	Z1	Z2	Z3	L1	L2	L3	L4
100X50	228	34	90	196	310	113.5	120 ●



*제품의 성능과 디자인은 품질 및 안전성 향상, 소음 감소 등을 위하여 별도의 사전 예고없이 일부 변경될 수 있습니다.

섹스티아 이음관

단위 : mm
 도표상 치수는 참고 치수임
 ● 투명이음관 주문생산가능

S-DL

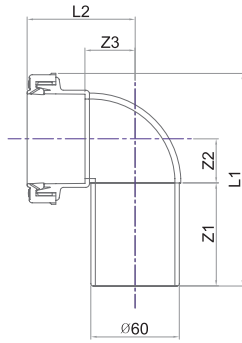

호칭지름	L1	L2	L3	L1	L2
50	70	30	34	144.5	73

S-DT

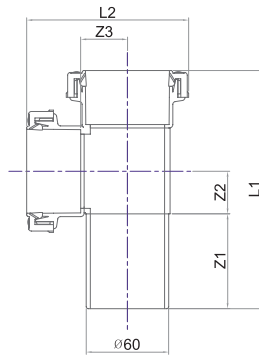

호칭지름	L1	L2	L3	L1	L2
50	69	31	34	173	118

S-Y

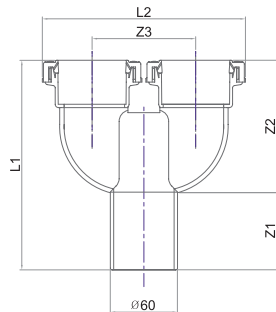

호칭지름	L1	L2	L3	L1	L2
50	69	118	92.5	187	181.5

*제품의 성능과 디자인은 품질 및 안전성 향상, 소음 감소 등을 위하여 별도의 사전 예고없이 일부 변경될 수 있습니다.

섹스티아 이음관

단위 : mm
 도표상 치수는 참고 치수임
 ● 투명이음관 주문생산가능

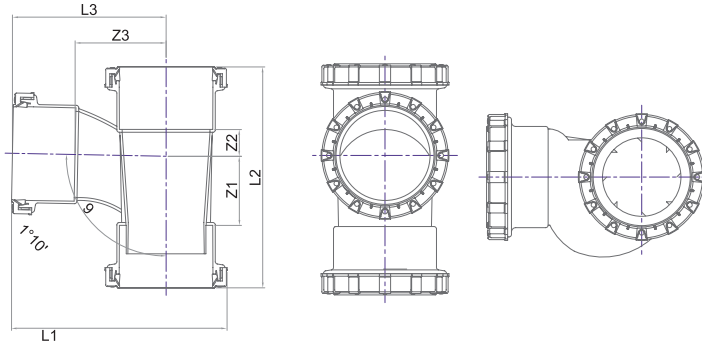

S-LT

호칭지름	Z1	Z2	Z3	L1	L2	L3
75X50	76	32	76	177	227	115
100X50	85	33	108	223.5	272	147 ●
100X75	85	32	98	239.5	271	163 ●
100X100	85	33	112	266	272	189

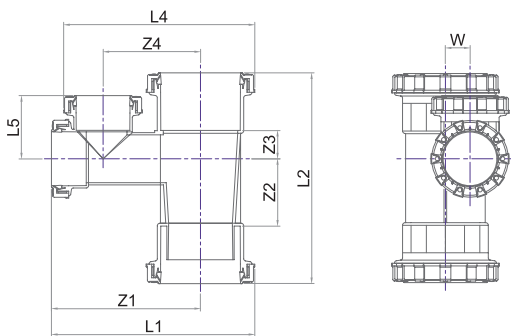

S-T / S-CT

호칭지름	Z1	Z2	Z3	Z4	L1	L2	L3	L4	W
100X50X50	178	85	33	120	254	272	71	240	40
75X50X50	85	76	32	110	229	238	71	215	28

*제품의 성능과 디자인은 품질 및 안전성 향상, 소음 감소 등을 위하여 별도의 사전 예고없이 일부 변경될 수 있습니다.

섹스티아 이음관

단위 : mm
*도표상 치수는 참고 치수임

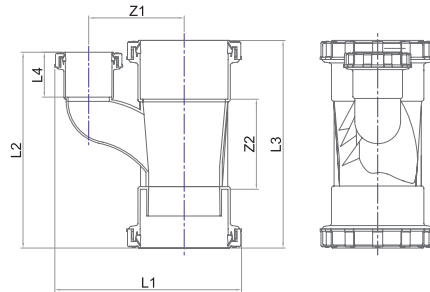

S-NCT

호칭지름	Z1	Z2	L1	L2	L3	L4
100X50	125	118	245	256.5	309	59

호칭지름	Z1	Z2	L1	L2	L3	L4	L5
100X75	79.5	210	358	306	68	35	89.5
100X100	79.5	210	361.5	306	74	35	89.5

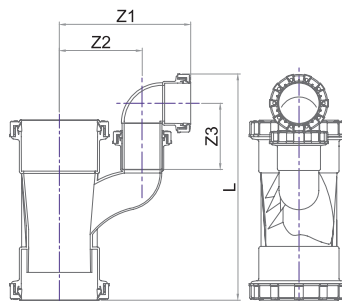
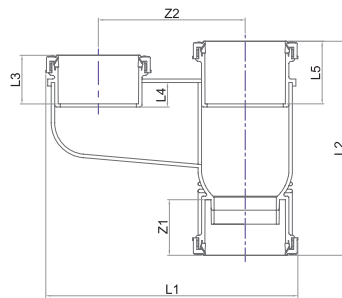

S-NCTL

호칭지름	Z1	Z2	Z3	L
100X50X50	196.3	125	100	339.7



*제품의 성능과 디자인은 품질 및 안전성 향상, 소음 감소 등을 위하여 별도의 사전 예고없이 일부 변경될 수 있습니다.

섹스티아 이음관

단위 : mm
*도표상 치수는 참고 치수임

S-NCTT

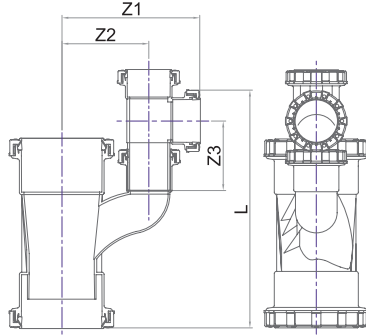

호칭지름	Z1	Z2	Z3	L
100X50X50	196.3	125	100	339.7



S-NCTY

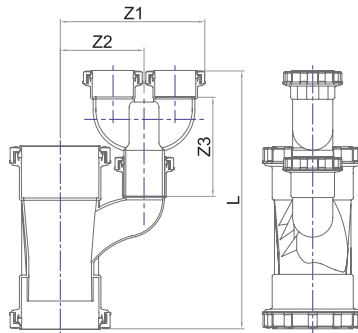

호칭지름	Z1	Z2	Z3	L
100X50X50	215.8	125	148	380



*제품의 성능과 디자인은 품질 및 안전성 향상, 소음 감소 등을 위하여 별도의 사전 예고없이 일부 변경될 수 있습니다.

압력용 내충격 PVC 파이프/이음관

- 무독성으로 수질 오염의 우려가 없는 환경 친화 제품
- 화학물질에 대한 부식이나 마모에 대한 내성이 우수
- 가볍고 강하며 취급 및 시공이 용이
- 장기 수명보유
- 시공 후 하중 변형(지반침하)등의 유동성에 대한 적응력이 우수
- 기계적강도가 우수
- 내후성, 내약품성, 내유성이 우수



기존백강관 사용시 문제점



- 배관 부식, 녹 발생 하자 사례 다수
- 부식에 의한 배관 및 부속류 누수 발생
- 배관표면 결로 발생

압력배관용
HVP 배관 적용으로
강관 적용 시 발생되었던
부식, 녹 발생 하자 방지

주요 용도



품질성능



파손 및 균열이 없음

100MM기준 : 직관부 약 5.2 MPa 1시간 (20°C),
약 1.5 MPa 1,000시간(60°C)



51.7 MPA

(한국화학융합시험연구원TAK-2023-004071)

20°C, 50년에 해당하는 가장 신뢰할 수 있는 LPL값을 얻기 위해 KCL 신뢰성 센터에서 MRS시험(장기내수압 10,000시간)을 진행하여 MRS 25 이상값을 얻음
→ 이 값은 ISO 12162에 따라 20°C, 50년에서 MRS 25 MPa 등급 만족



시공방법 및 제품주의사항

- 전용 용융성 본드(WELD-ON 721)접착 시공 : 파이프 절단 → 면취 → 본드도포(파이프/이음관) → 결합
- 접착제의 사용상 주의사항을 반드시 숙지하고 사용
- 화기 또는 유기 화학물질(예: 아세톤, 시너, 크레오소트 등) 접촉하는 경우, 제품의 변형이나 성능저하 주의
- 고농도의 화학약품 또는 고온 및 고압배관 사용 금지 (최고 상용 사용온도: 40도 이하 / 최고 사용압력: 10kg/cm²)

압력용 내충격 PVC파이프 (HVP)

단위 : mm
◆는 KS 규격의 제품임

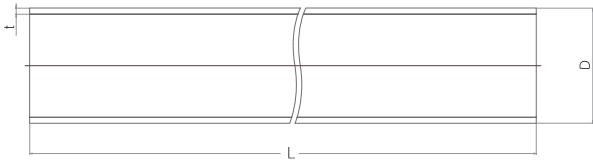

압력용 내충격 경질폴리염화 비닐관 (HVP)

호칭지름	바깥지름 (D)			두께 (t)		PN 공칭압력
	기본 치수	최대최소 허용차	평균 바깥지름 허용차	기본 치수	두께 허용차	
16	22	±0.20	±0.20	2.0	+0.4	(PN 20)
20	26	±0.25	±0.20	2.4	+0.5	(PN 20)
25	32	±0.30	±0.20	2.9	+0.5	(PN 20)
30	38	±0.35	±0.20	3.5	+0.6	(PN 20)
				2.8	+0.5	(PN 16)
35	42	±0.35	±0.20	3.1	+0.6	(PN 16)
40	48	±0.40	±0.20	3.5	+0.6	(PN 16)
50	60	±0.50	±0.20	4.4	+0.7	(PN 16)
65	76	±0.50	±0.20	5.6	+0.8	(PN 16)
75	89	±0.50	±0.20	6.5	+0.9	(PN 16)
100	114	±0.65	±0.20	6.7	+0.9	(PN 16)
125	140	±0.80	±0.40	8.2	+1.1	(PN 16)
150	165	±1.00	±0.50	9.7	+1.2	(PN 16)
200	216	±1.30	±0.70	12.7	+1.5	(PN 16)
				10.3	+1.3	(PN 12.5)
250	267	±1.60	±0.90	12.7	+1.5	(PN 12.5)
300	318	±1.90	±1.00	15.1	+1.8	(PN 12.5)

* 제품의 성능과 디자인은 품질 및 안전성 향상, 소음 감소 등을 위하여 별도의 사전 예고없이 일부 변경될 수 있습니다.

압력용 내충격 이음관 HITS

단위 : mm
◆는 KS 규격의 제품임

접합부

*ℓ의 허용차 +4mm, -0.5mm로 한다.
*KS규격 외 제품은 일부 치수가 상이 할 수 있음.

호칭지름	d1	d1 (허용차)	1/T	ℓ	d (최소치)
16	22.40	±0.20	1/34	30	16
20	26.45	±0.20	1/34	35	20
25	32.55	±0.25	1/34	40	25
30	38.60	±0.25	1/34	44	31
35	42.30	±0.25	1/37	44	35
40	48.70	±0.30	1/37	55	40
50	60.80	±0.30	1/37	63	51
65	76.80	±0.30	1/41	69	66
75	89.80	±0.30	1/43	72	77
100	115.00	±0.35	1/44	92	100
125	141.20	±0.40	1/45	112	123
150	166.50	±0.50	1/45	140	146
200	218.30	±0.50	1/50	200	194

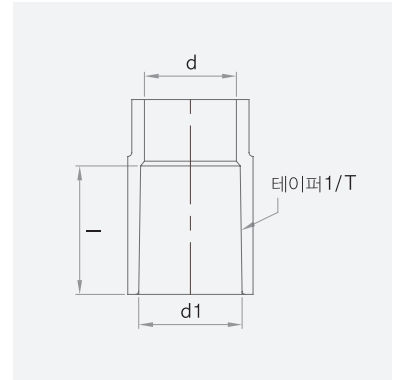

90엘보

*H의 허용차 +5mm, -1mm

호칭지름	D	t	H
16	29	3.5	43
20	33	3.5	50
25	40	4.0	58
30	46	4.0	65
35	51	4.0	71
40	57	4.5	82
50	70	5.0	96
65	88.4	5.8	112
75	103.2	6.7	127
100	129	7.5	158
◆ 125	158	8.4	197
◆ 150	186.4	9.9	233
◆ 200	239.4	10.5	280

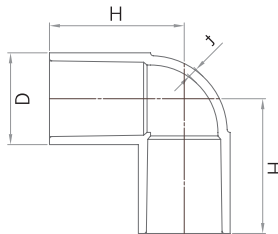

45엘보

*H의 허용차 +5mm, -1mm

호칭지름	D	t	H
50	70	5.0	80
◆ 75	103.3	6.7	96
◆ 100	128.9	7.5	121
◆ 150	186.4	9.9	185

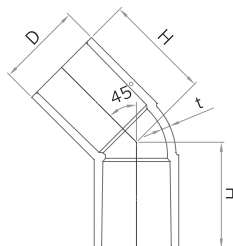

*제품의 성능과 디자인은 품질 및 안전성 향상, 소음 감소 등을 위하여 별도의 사전 예고없이 일부 변경될 수 있습니다.

EDR 지하용주관

저소음 NC

저소음 SS-5

저소음 NC1

URF / SEXTIA

압력용 내충격 PVC(PE)프/이음관

압력용 내충격 PE(PP)프/이음관

압력용 내충격 이음관 HITS

단위 : mm
◆는 KS 규격의 제품임

소켓

*L의 허용차 ±4mm

호칭지름	D	t	L
16	29	3.5	67
20	33	3.5	77
25	40	4.0	87
30	46	4.0	95
35	51	4.0	95
40	57	4.5	117
50	70	5.0	133
65	88.4	5.5	146
75	103.2	6.0	155
100	129	7.5	200
125	158	9.0	242
150	186.4	10.0	300
◆ 200	239.4	11.0	317

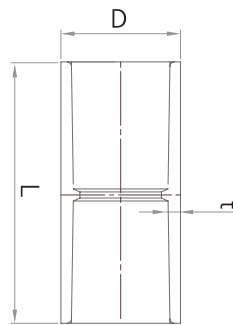

밸브용소켓

*L의 허용차 +5, -2 mm
*나사부는 KS B0222관용 테이퍼 수나사로 한다.

호칭 지름	D	나사부					W	L	B (최소치)
		기본외경 D1	나사산수 25.4mm	기본위치 위치 L1	L1의 허용차	유효나사부 길이 L1			
16 X 1/2"	29	20.955	14	8.2	3.6	15	6	54	29
20 X 3/4"	33	26.441	11	9.5	3.6	17	8	64	33
25 X 1"	40	33.249	11	10.4	4.6	19	8	71	40
30 X 1 1/4"	46	41.910	11	12.7	4.6	22	10	80	46
◆ 35 X 1 1/4"	51	41.910	11	12.7	4.6	22	10	81	52
40 X 1 1/2"	57	47.803	11	12.7	4.6	22	10	92	57
50 X 2"	70	59.614	11	15.9	4.6	26	12	106	70
◆ 65 X 2 1/2"	88.5	75.500	11	15.9	4.6	30	13	117	86
75 X 3"	103.2	87.884	11	20.6	4.6	34	16	128	101
◆ 100 X 4"	129	113.030	11	25.4	5.0	40	18	157	128

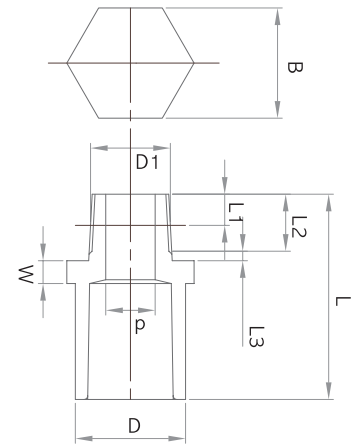

*제품의 성능과 디자인은 품질 및 안전성 향상, 소음 감소 등을 위하여 별도의 사전 예고없이 일부 변경될 수 있습니다.

압력용 내충격 이음관 HITS

단위 : mm
◆는 KS 규격의 제품임

지름이 다른 소켓

*L의 허용차 ±4mm

호칭지름	D1	D2	t	t1	L
20 X 16	33	29	3.5	3.5	74
25 X 16	40	29	4.0	3.5	80
25 X 20	40	33	4.0	4.0	84
30 X 20	46	33	4.0	3.5	93
30 X 25	46	40	4.0	3.5	96
40 X 25	57	40	4.5	4.0	114
40 X 30	57	46	4.5	4.0	114
◆ 50 X 25	70	40	5.0	4.0	131
50 X 30	70	46	5.0	4.0	136
50 X 40	70	57	5.0	4.5	136
65X50	88.5	70	5	5	149
75 X 50	103.2	70	6.7	5.0	165
100 X 75	129	101	7.5	6.0	190

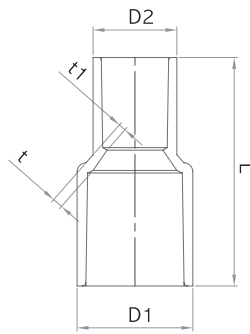

캡

*L의 허용차 +5, -0 mm *R은 1mm이상으로 한다.

호칭지름	D	t	L
16	29	3.5	33.5
20	33	3.5	38.5
25	40	4.0	44.0
30	46	4.0	48.0
◆ 35	51	4.5	54.5
40	57	4.5	59.5
50	70	5.0	68.0
75	103.2	6.7	105.0
100	129	7.5	138.0

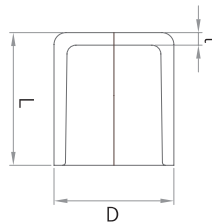

*제품의 성능과 디자인은 품질 및 안전성 향상, 소음 감소 등을 위하여 별도의 사전 예고없이 일부 변경될 수 있습니다.

EDR 지하원주관

저소음 NC

저소음 SS-5

저소음 NC1

URF / SEXTIA

압력용 내충격VC파이프/이음관

압력용내충격파이프/이음관

압력용 내충격 이음관 HITS

단위 : mm
◆는 KS 규격의 제품임

티

*H, H1의 허용차 +5mm, -1mm

호칭지름	D	t	H	D1	H1
16	29	3.5	48	29	43
20	33	3.5	50	33	50
25	40	4.0	58	40	58
30	46	4.0	65	46	65
◆ 35	51	4.5	70	51	70
40	57	4.5	82	57	82
50	70	5.0	96	70	96
65	88.4	5.8	110	87	110
75	103.2	6.7	120	101	120
100	129	7.5	152	129	152
125	158	9.0	187	158	187
150	186.4	9.9	230	185	230

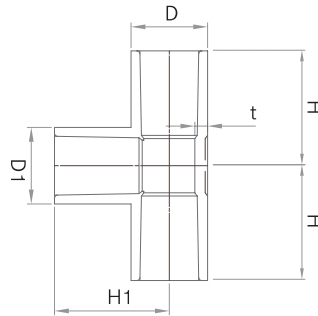

이경티

*H, H1의 허용차 +5mm, -1mm

호칭지름	D	t	H	D1	H1
20X16	33	3.5	49	29	45
25X16	40	4.0	53	29	48
25X20	40	4.0	55	33	53
30X16	46	4.0	57	29	51
30X20	46	4.0	59	33	56
30X25	46	4.0	62	40	61
40X16	57	4.5	68	29	57
40X20	57	4.5	70	33	62
40X25	57	4.5	73	40	67
40X30	57	4.5	76	46	71
50X16	70	5.0	76	29	63
50X20	70	5.0	78	33	67
50X25	70	5.0	81	40	73
50X30	70	5.0	84	46	77
50X40	70	5.0	90	57	88
100X50	129	7.0	125	70	122

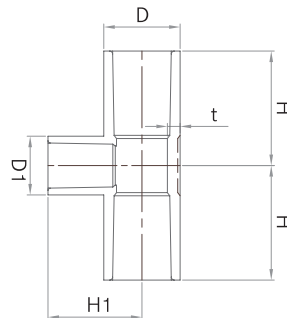

*제품의 성능과 디자인은 품질 및 안전성 향상, 소음 감소 등을 위하여 별도의 사전 예고없이 일부 변경될 수 있습니다.

압력용 내충격 이음관 HITS

단위 : mm
◆는 KS 규격의 제품임

후렌지

*B1,E는 참고 치수임. *ℓ의 허용차 +4,-0.5mm로 한다.

호칭 지름	접합부					후렌지 외경 C	볼트 HOLE		접합부 길 이 E	HOLE 갯수
	외경 D	내경					B1	ℓ		
		d1	d2	d (최소)	D2					
◆ 16	31.0 -0.7	22.40±0.20	1/34	17	95.0±1.0	70.0±1.0	15.0	30.0	15.0	4
◆ 20	35.5 -0.8	26.45±0.20	1/34	21	100.0±1.0	75.0±1.0	15.0	35.0	10.0	4
◆ 25	42.0 -1.0	32.55±0.25	1/34	24	125.0±1.0	90.0±1.0	19.0	39.5	5.0	4
◆ 30	48.5 -1.0	38.60±0.25	1/34	29	135.0±1.0	100.0±1.0	19.0	44.0	5.0	4
◆ 40	60.0 -1.2	48.70±0.30	1/37	40	140.0±1.0	105.0±1.0	19.0	55.0	5.0	4
◆ 50	73.0 -1.5	60.80±0.30	1/37	51	155.0±1.0	120.0±1.0	19.0	63.0	6.0	4
◆ 65	89.5 -1.5	76.80±0.30	1/41	66	175.0±1.0	140.0±1.0	19.0	69.0	7.0	4
◆ 75	104.0 -1.5	89.80±0.30	1/43	77	185.0±1.0	150.0±1.0	19.0	72.0	7.0	8
◆ 100	132.0 -1.8	115.00±0.35	1/44	99	210.0±1.0	175.0±1.0	19.0	92.0	8.0	8
◆ 125	160.5 -1.9	141.20±0.40	1/45	124	250.0±1.5	210.0±1.5	23.0	110.0	9.0	8
◆ 150	188.5 -2.0	166.50±0.50	1/45	145	280.0±1.5	240.0±1.5	23.0	136.0	9.0	8
◆ 200	242.0 -2.0	218.30±0.50	1/50	194	330.0±1.5	290.0±1.5	23.0	142.0	10.0	12
◆ 250	295.8	270.0±0.60	1/50	246	400.0±1.5	355.0±1.5	25.0	154.0	10.0	12
◆ 300	352.6	322.0±0.60	1/50	297	445.0±1.5	400.0±1.5	25.0	153.0	11.0	16

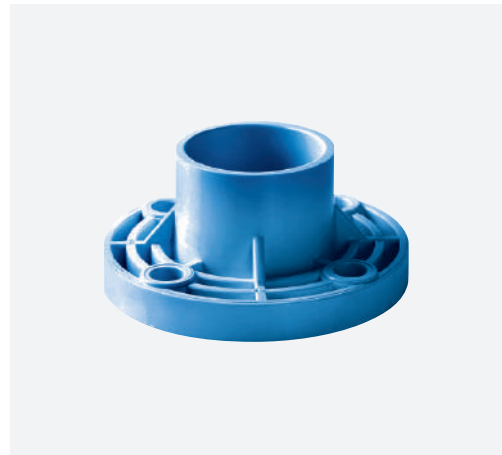
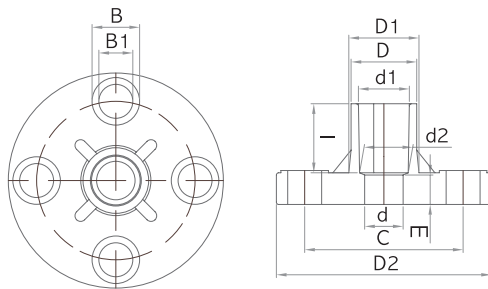

*제품의 성능과 디자인은 품질 및 안전성 향상, 소음 감소 등을 위하여 별도의 사전 예고없이 일부 변경될 수 있습니다.

압력 & 비압력 파이프/이음관

- 무독, 무취로 인체에 무해
- 내식성, 내약품성, 내유성이 우수하여 안정적 사용
- 내부표면의 유체마찰이 적어 유속이 원활
- 가볍고 강하여 가공 및 시공이 용이
- 자기 소화성을 보유하여 높은 난연성
- 우수한 전기절연성 보유
- 장기 수명 보유



주요 용도



시공방법



주의사항

- 화학약품 배관용, 또는 고온 및 고압 배관 등의 용도에는 사용을 절대 금합니다. (최고사용온도: 40도 이하, 무 압력배관 사용)
- 화기에 접촉시 또는 유기화합물질 (예: 아세톤, 시너, 크레오소트 등) 및 화학약품을 뿌리거나 칠할 경우에는 제품의 변형이나 성능저하로 인한 품질에 위험을 초래할 수 있습니다.
- 접착제 사용시 접착제의 사용상 주의사항을 반드시 숙지하시고 사용하십시오.
- * 냉간 삽입 접착 및 고무링 공법의 배수 배관용에 한하여 사용할 수 있습니다.

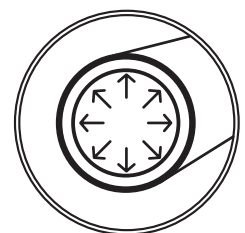

WATER SUPPLY

압력 & 비압력 파이프

단위 : mm
◆는 KS 규격의 제품임

*관의 표준길이는 4m이며 그 허용치는 +30mm, -10mm로 한다.
*압력용 수도관 : 파란색 / 압력용 배수, 하수 및 우수관 : 흰색

압력용(VP) 파이프



호칭지름	바깥지름 (D)			두께 (t)		PN 공칭 압력
	기본 치수	최대최소 허용차	평균 바깥 지름 허용차	기본 치수	두께 허용차	
16	22	±0.20	±0.20	2.0	+0.4	(PN 20)
20	26	±0.25	±0.20	2.4	+0.5	(PN 20)
25	32	±0.30	±0.20	2.9	+0.5	(PN 20)
30	38	±0.35	±0.20	3.5	+0.6	(PN 20)
				2.8	+0.5	(PN 16)
35	42	±0.35	±0.20	3.1	+0.6	(PN 16)
40	48	±0.40	±0.20	3.5	+0.6	(PN 16)
50	60	±0.50	±0.20	4.4	+0.7	(PN 16)
65	76	±0.50	±0.20	5.6	+0.8	(PN 16)
75	89	±0.50	±0.20	6.5	+0.9	(PN 16)
100	114	±0.65	±0.20	6.7	+0.9	(PN 16)
125	140	±0.80	±0.40	8.2	+1.1	(PN 16)
150	165	±1.00	±0.50	9.7	+1.2	(PN 16)
200	216	±1.30	±0.70	12.7	+1.5	(PN 16)
				10.3	+1.3	(PN 12.5)
250	267	±1.60	±0.90	12.7	+1.5	(PN 12.5)
300	318	±1.90	±1.00	15.1	+1.8	(PN 12.5)

비압력용(VN) & 나선형 파이프



나선형 파이프

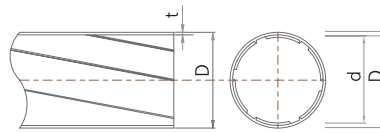

호칭 지름	외경(D)		내경(d)		두께(t) 기본 치수
	기본 치수	참고 치수	참고 치수	기본 치수	
75	89		83.5		2.7
100	114		107.8		3.1

VN

호칭 지름	바깥지름		적용 SDR	두께		근사 내경
	기본 치수	평균바깥지름 허용차		최소	허용차	
16	22	±0.2	SDR 9	2.4	+0.5	17
20	26	±0.2		2.9	+0.5	20
25	32	±0.2		2.4	+0.5	27
30	38	±0.2		2.8	+0.5	32
35	42	±0.2	SDR 13.6	3.1	+0.6	35
40	48	±0.2		3.5	+0.6	40
50	60	±0.2		4.4	+0.7	51
65	76	±0.3		4.5	+0.7	66
75	89	±0.3	SDR 17	5.2	+0.8	78
100	114	±0.4		6.7	+0.9	100
125	140	±0.5		8.2	+1.1	123
150	165	±0.5		9.7	+1.2	145
200	216	±0.7	SDR 17	12.7	+1.5	190
250	267	±0.9		15.7	+1.8	235
300	318	±1.0		18.7	+2.1	280

VN

호칭 지름	바깥지름		적용 SDR	두께		근사 내경
	기본 치수	평균바깥지름 허용차		최소	허용차	
35	42	±0.2	SDR 33	1.6	+0.4	38
40	48	±0.2		1.6	+0.4	44
50	60	±0.2		1.8	+0.4	56
65	76	±0.3		2.3	+0.5	71
75	89	±0.3		2.7	+0.5	83
100	114	±0.4		3.5	+0.6	106
125	140	±0.5		4.2	+0.7	131
150	165	±0.5		5.0	+0.7	154
200	216	±0.7		6.5	+0.9	202
250	267	±0.9		8.1	+1.1	250
300	318	±1.0		9.6	+1.2	299
◆ 350	355	±1.1		10.7	+1.3	333
◆ 400	400	±1.2	12.1	+1.5	375	

*길이는 4m를 표준으로 하고 그 허용치는 ±10mm로 한다.
*상기규격외의 규격제품은 수요자와의 협의에 따라 공급가능합니다.
*SDR (Standard Dimension Ratio : 표준치수비) : 관의 공칭 바깥지름과 공칭 관벽 두께의 비

*제품의 성능과 디자인은 품질 및 안전성 향상, 소음 감소 등을 위하여 별도의 사전 예고없이 일부 변경될 수 있습니다.

DTS 압력용 이음관

단위 : mm
◆는 KS 규격의 제품임

접합부

*ℓ의 허용차 +4mm, -0.5mm로 한다.
*KS규격 외 제품은 일부 치수가 상이할 수 있음

호칭지름	d1	d1 (허용차)	1/T	ℓ	d (최소치)
16	22.40	±0.20	1/34	30	16
20	26.45	±0.20	1/34	35	20
25	32.55	±0.25	1/34	40	25
30	38.60	±0.25	1/34	44	31
35	42.30	±0.25	1/37	44	35
40	48.70	±0.30	1/37	55	40
50	60.80	±0.30	1/37	63	51
65	76.80	±0.30	1/41	69	66
75	89.80	±0.30	1/43	72	77
100	115.00	±0.35	1/44	92	100
125	141.20	±0.40	1/45	112	123
150	166.50	±0.50	1/45	140	146
200	218.30	±0.50	1/50	200	194

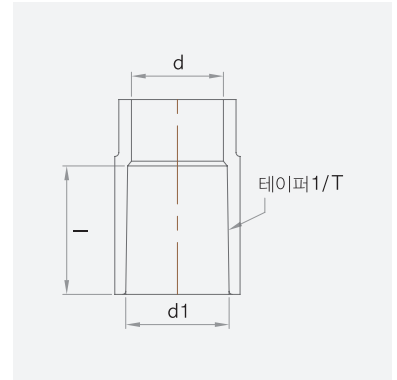

90엘보

*H의 허용차 +5mm, -1mm

호칭지름	D	t	H
16	29	3.5	43
20	33	3.5	50
25	40	4.0	58
30	46	4.0	65
35	51	4.0	71
40	57	4.5	82
50	70	5.0	96
65	88.4	5.8	112
75	103.2	6.7	127
◆ 100	129	7.5	158
◆ 125	158	8.4	197
◆ 150	186.4	9.9	233
◆ 200	239.4	10.5	280

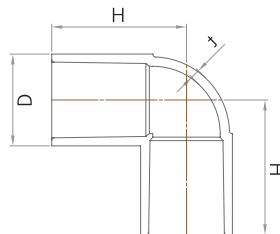

45엘보

*H의 허용차 +5mm, -1mm
● 에어컨배관 전용

호칭지름	D	t	H
◆ 25	40	4	51 ●
50	70	5.0	80
◆ 75	103.3	6.7	96
◆ 100	128.9	7.5	121
◆ 150	186.4	9.9	185

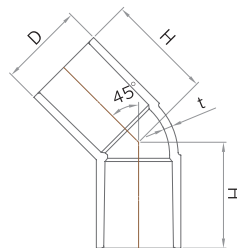

*제품의 성능과 디자인은 품질 및 안전성 향상, 소음 감소 등을 위하여 별도의 사전 예고없이 일부 변경될 수 있습니다.

DTS 압력용 이음관

단위 : mm
◆는 KS 규격의 제품임

소켓

*L의 허용차 ±4mm

호칭지름	D	t	L
16	29	3.5	67
20	33	3.5	77
25	40	4.0	87
30	46	4.0	95
35	51	4.0	95
40	57	4.5	117
50	70	5.0	133
65	88.4	5.5	146
75	103.2	6.0	155
100	129	7.5	200
125	158	9.0	242
150	186.4	10.0	300
◆ 200	239.4	11.0	317

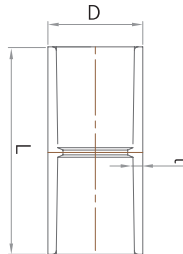

밸브용소켓

*L의 허용차 +5, -2 mm *나사부는 KS B0222관용 테이퍼 수나사로 한다.

호칭지름	D	나사부					W	L	B (최소치)
		기본외경 D1	나사산수 25.4mm	기본위치 위치 L1	L1의 허용차	유효나사부 길이 L1			
16 X 1/2"	29	20.955	14	8.2	3.6	15	6	54	29
20 X 3/4"	33	26.441	14	9.5	3.6	17	8	64	33
25 X 1"	40	33.249	11	10.4	4.6	19	8	71	40
30 X 1 1/4"	46	41.910	11	12.7	4.6	22	10	80	46
◆ 35 X 1 1/4"	51	41.910	11	12.7	4.6	22	10	81	52
40 X 1 1/2"	57	47.803	11	12.7	4.6	22	10	92	57
50 X 2"	70	59.614	11	15.9	4.6	26	12	106	70
◆ 65 X 2 1/2"	88.5	75.500	11	15.9	4.6	30	13	117	86
75 X 3"	103.2	87.884	11	20.6	4.6	34	16	128	101
◆ 100 X 4"	129	113.030	11	25.4	5.0	40	18	157	128

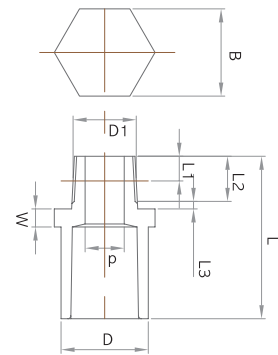

*제품의 성능과 디자인은 품질 및 안전성 향상, 소음 감소 등을 위하여 별도의 사전 예고없이 일부 변경될 수 있습니다.

DTS 압력용 이음관

단위 : mm
◆는 KS 규격의 제품임

지름이 다른 소켓

*L의 허용차 ±4mm

호칭지름	D1	D2	t	t1	L
20X16	33	29	3.5	3.5	74
25X16	40	29	4.0	3.5	80
25X20	40	33	4.0	4.0	84
30X20	46	33	4.0	3.5	93
30X25	46	40	4.0	3.5	93
40X25	57	40	4.5	4.0	114
40X30	57	46	4.5	4.0	114
◆ 50X25	70	40	5.0	4.0	131
50X30	70	46	5.0	4.0	136
50X40	70	57	5.0	4.5	136
65X50	88.5	70	5.0	5.0	149
75X50	103.2	70	6.7	5.0	165
100X75	129	101	7.0	6.0	190

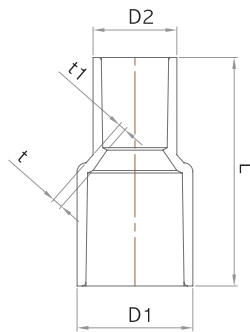

캡

*L의 허용차 +5, -0 mm *R은 1mm이상으로 한다.

호칭지름	D	t	L
16	29	3.5	33.5
20	33	3.5	33.5
25	40	4.0	44.0
30	46	4.0	48.0
◆ 35	51	4.5	54.5
40	57	4.5	59.5
50	70	5.0	68.0
75	103.2	6.7	105.0
100	129	7.5	138.0

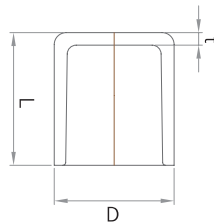

*제품의 성능과 디자인은 품질 및 안전성 향상, 소음 감소 등을 위하여 별도의 사전 예고없이 일부 변경될 수 있습니다.

EDR 지하형주관

저소음 NC

저소음 SS-5

저소음 NC1

URF / SEXTIA

압력용 내충격VCPIPE/이음관

압력용내압력 PIPE/이음관

DTS 압력용 이음관

단위 : mm
◆는 KS 규격의 제품임

티

*H, H1의 허용차 +5mm, -1mm

호칭지름	D	t	H	D1	H1
16	29	3.5	48	29	43
20	33	3.5	50	33	50
25	40	4.0	58	40	58
30	46	4.0	65	46	65
◆ 35	51	4.5	70	51	70
40	57	4.5	82	57	82
50	70	5.0	96	70	96
65	88.4	5.8	110	87	110
75	103.2	6.7	120	101	120
100	129	7.5	152	129	152
125	158	9.0	187	158	187
150	186.4	9.9	230	185	230

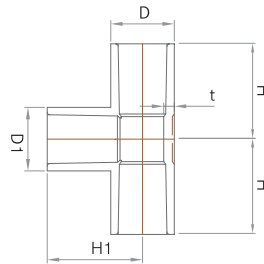

이경티

*H, H1의 허용차 +5mm, -1mm

호칭지름	D	t	H	D1	H1
20X16	33	3.5	48	29	45
25X16	40	4.0	53	29	48
25X20	40	4.0	55	33	53
30X16	46	4.0	57	29	51
30X20	46	4.0	59	33	56
30X25	46	4.0	62	40	61
40X16	57	4.5	68	29	57
40X20	57	4.5	70	33	62
40X25	57	4.5	73	40	67
40X30	57	4.5	76	46	71
50X16	70	5.0	76	29	63
50X20	70	5.0	78	33	68
50X25	70	5.0	81	40	73
50X30	70	5.0	84	46	77
50X40	70	5.0	90	57	88
100X75	129	7.5	125	70	122

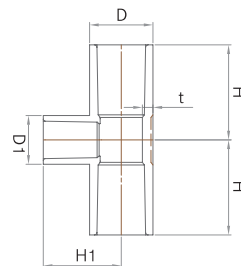

*제품의 성능과 디자인은 품질 및 안전성 향상, 소음 감소 등을 위하여 별도의 사전 예고없이 일부 변경될 수 있습니다.

DTS 압력용 이음관

단위 : mm
◆는 KS 규격의 제품임

심플조인트

* L의 허용차 ±5mm
* 고무링의 재질은 KSM6613 (수도용 고무)의 1종 1호에 따른다.

호칭지름	L	t	H	d	B
16	33	29	3.5	3.5	74
20	40	29	4.0	3.5	80
25	40	33	4.0	4.0	84
30	46	33	4.0	3.5	93
40	46	40	4.0	3.5	93
50	57	40	4.5	4.0	114

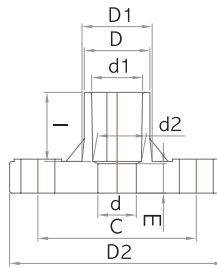
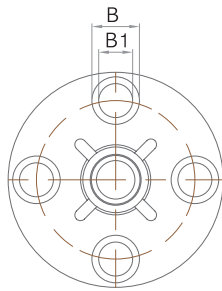
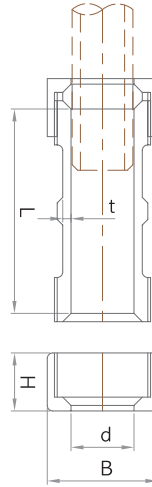

후렌지

* B1,E는 참고 치수임. * l의 허용차 +4,-0.5mm로 한다.

호칭 지름	접합부				후렌지 외경 D2	볼트 HOLE		접합부 길이			HOLE 갯수
	외경 D	내경 d1	내경 d2	d (최소)		C	B1	l	E		
◆ 16	31.0 -0.7	22.40±0.20	1/34	17	95.0±1.0	70.0±1.0	15.0	30.0	15.0	4	
◆ 20	35.5 -0.8	26.45±0.20	1/34	21	100.0±1.0	75.0±1.0	15.0	35.0	10.0	4	
◆ 25	42.0 -1.0	32.55±0.25	1/34	24	125.0±1.0	90.0±1.0	19.0	39.0	5.0	4	
◆ 30	48.5 -1.0	38.60±0.25	1/34	29	135.0±1.0	100.0±1.0	19.0	44.0	5.0	4	
◆ 40	60.0 -1.2	48.70±0.30	1/37	40	140.0±1.0	105.0±1.0	19.0	55.0	5.0	4	
◆ 50	73.0 -1.5	60.80±0.30	1/37	51	155.0±1.0	120.0±1.0	19.0	63.0	6.0	4	
◆ 65	89.5 -1.5	76.80±0.30	1/41	66	175.0±1.0	140.0±1.0	19.0	69.0	7.0	4	
◆ 75	104.0 -1.5	89.80±0.30	1/43	77	185.0±1.0	150.0±1.0	19.0	72.0	7.0	8	
◆ 100	132.0 -1.8	115.00±0.35	1/44	99	210.0±1.0	175.0±1.0	19.0	92.0	8.0	8	
◆ 125	160.5 -1.9	141.20±0.40	1/45	124	250.0±1.5	210.0±1.5	23.0	110.0	9.0	8	
◆ 150	188.5 -2.0	166.50±0.50	1/45	145	280.0±1.5	240.0±1.5	23.0	136.0	9.0	8	
◆ 200	242.0 -2.0	218.30±0.50	1/50	194	330.0±1.5	290.0±1.5	23.0	142.0	10.0	12	
◆ 250	295.8	270.0±0.60	1/50	246	400.0±1.5	355.0±1.5	25.0	154.0	10.0	12	
◆ 300	352.6	322.0±0.60	1/50	297	445.0±1.5	400.0±1.5	25.0	153.0	10.0	16	

*제품의 성능과 디자인은 품질 및 안전성 향상, 소음 감소 등을 위하여 별도의 사전 예고없이 일부 변경될 수 있습니다.

DTS 비압력용 이음관

단위 : mm
◆는 KS 규격의 제품임

접합부

호칭지름	d1		d2		ℓ		t1
	기본치수	허용차	기본치수	허용차	기본치수	허용차	최소치
30	38.25	±0.25	37.85	±0.25	18	±1	2.7
35	42.25	±0.25	41.85	±0.25	20	±1	2.7
40	48.30	±0.30	47.80	±0.30	22	±1	2.7
50	60.35	±0.30	59.75	±0.30	25	±1	3.1
65	76.40	±0.30	75.70	±0.30	35	±1	3.1
75	89.45	±0.30	88.65	±0.30	40	±2	3.6
100	114.55	±0.35	113.55	±0.35	50	±2	4.5
125	140.70	±0.40	139.40	±0.40	65	±2	5.4
150	165.85	±0.45	164.25	±0.45	80	±2	6.3
200	217.30	±0.55	214.70	±0.55	115	±10	6.5
250	268.50	±0.65	265.50	±0.65	135	±10	6.8
300	319.50	±0.75	316.30	±0.75	150	±10	7.4
400	402.00	±0.85	397.50	±0.85	205	±10	9.5

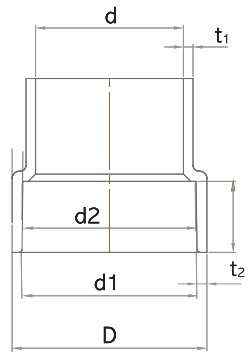

* 제품의 성능과 디자인은 품질 및 안전성 향상, 소음 감소 등을 위하여 별도의 사전 예고없이 일부 변경될 수 있습니다.

DTS 비압력용 이음관

단위 : mm
◆는 KS 규격의 제품임

DL

*Z의 허용차 ±2mm

호칭지름	Z	L
35	24	44
40	27	49
50	33	58
65	42	77
75	48	88
100	62	112
125	75	140
150	88	168
◆ 200	120	224
◆ 250	147	272
◆ 300	178	329

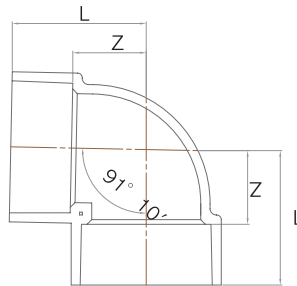

45L

*Z의 허용차 ±2mm

호칭지름	Z	L
35	13	33
50	18	43
65	22	57
75	25	65
100	30	80
125	38	103
150	44	124
◆ 200	56	166
◆ 250	68	198
◆ 300	77	226

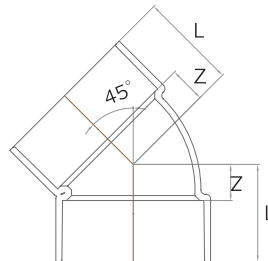

22.5L

*Z의 허용차 ±2mm

호칭지름	Z	L
◆ 75	11	51
◆ 100	15	64
◆ 150	21	100

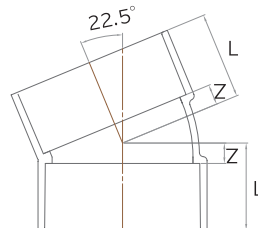

*제품의 성능과 디자인은 품질 및 안전성 향상, 소음 감소 등을 위하여 별도의 사전 예고없이 일부 변경될 수 있습니다.

DTS 비압력용 이음관

단위 : mm
◆는 KS 규격의 제품임

11.25L

*Z의 허용차 ±2mm

호칭지름	Z	L
◆ 75	8	48
◆ 100	10	59
◆ 150	15	94

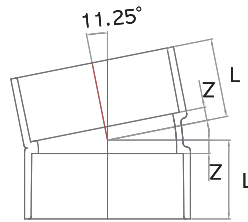

DS

*Z의 허용차 ±2mm

호칭지름	L	Z
50	53	3
65	73	3
75	84	4
100	104	4
125	134	4
150	164	4
◆ 200	214	4
◆ 250	280	8
◆ 300	314	8
◆ 400	420	10



IN

*Z의 허용차 ±2mm

호칭지름	L	Z
◆ 50X35	57	12
65X50	80	20
75X 50	90	25
75X65	100	25
100X50	105	30
100X65	115	30
100X75	120	30
125X100	150	35
150X100	170	40
150X125	185	40
◆ 200X100	206	45
◆ 200X150	238	49

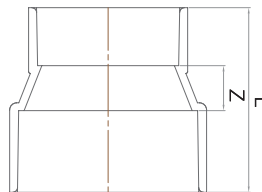

*제품의 성능과 디자인은 품질 및 안전성 향상, 소음 감소 등을 위하여 별도의 사전 예고없이 일부 변경될 수 있습니다.

DTS 비압력용 이음관

단위 : mm
◆는 KS 규격의 제품임

Y

*Z의 허용차 ±2mm

호칭지름	Z3	L1	L2	L3
50	78	45	97	103
75	115	66	146	155
100	144	82	184	194
125	175	103	237	241
150	210	124	284	290
75X50	98	43	126	123
100X50	118	42	148	143
100X75	132	69	168	172
125X100	171	84	215	221

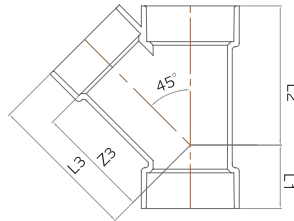

LT

*Z의 허용차 ±2mm

호칭지름	Z3	L1	L2	L3
50	66	91	51	91
65	90	125	68	125
75	100	140	70	140
100	128	178	95	178
125	140	205	115	205
150	170	250	145	250
◆ 200	180	296	204	291
◆ 50X35	57	76.5	47.5	76.5
50X40	57	76.5	47.5	79
65X50	74	101	62	99
75X50	79	106	69	104
75X65	95	130	72	130
100X50	90	116	82	115
100X65	107	140	86	142
100X75	110	150	83	150
125X50	103	131	98	128
125X75	124	165	107	164
125X100	140	193	117	190
150X75	135	180	125	175
150X100	152	208	133	202
150X125	152	220	140	217
◆ 200X100	148	191	168	18
◆ 200X150	165	241	184	245

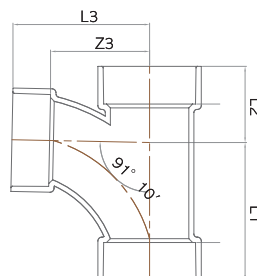

*제품의 성능과 디자인은 품질 및 안전성 향상, 소음 감소 등을 위하여 별도의 사전 예고없이 일부 변경될 수 있습니다.

DTS 비압력용 이음관

단위 : mm
◆는 KS 규격의 제품임

WLT

*Z의 허용차 ±2mm

호칭지름	Z3	L1	Z2	L3	L4
75	100	140	78	140	140
100	128	178	95	178	178
◆ 75X50	79	106	69	104	104
100X75	110	150	90	150	150

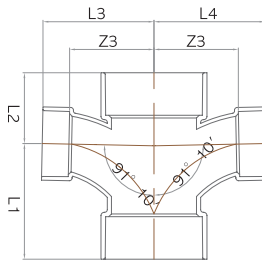

DT

*Z의 허용차 ±2mm

호칭지름	Z3	L1	L2	L3
50	34	59	59	59
65	42	77	78	77
75	48	88	78	88
100	62	112	113	112
125	75	140	141	140
150	89	169	170	169
◆ 200	120	225	226	225
◆ 250	150	285	285	285
◆ 300	168	317	318	318
65X50	42	69	70	67
75X50	48	74	75	73
75X65	48	82	83	83
100X50	62	84	85	87
100X65	62	92	93	97
100X75	62	98	99	102
◆ 125X50	76	127	128	126
◆ 150X100	89	140	141	139

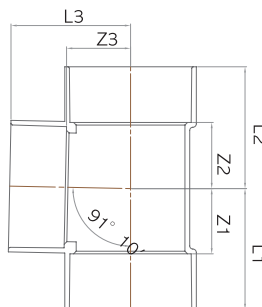

*제품의 성능과 디자인은 품질 및 안전성 향상, 소음 감소 등을 위하여 별도의 사전 예고없이 일부 변경될 수 있습니다.

DTS 비압력용 이음관

단위 : mm
◆는 KS 규격의 제품임

P-T

*Z의 허용차 ±2mm

호칭지름	L1	L2	L3	L4	L5
CO 65 CAP 사용 ◆ 50	110	77	60	27	90
CO 75 CAP 사용 ◆ 65	148	106	76	35	103
CO 100 CAP 사용 ◆ 75	148	100	90	41	128
CO 125 CAP 사용 ◆ 100	186	124	111	53	157

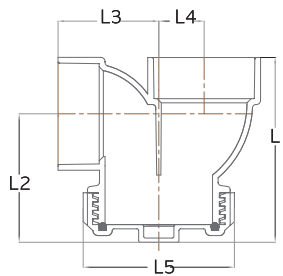

소제구

호칭지름	D1	D2	t	L	ℓ
◆ 50	60	62	2.0	46	26
◆ 65	76	78	2.5	59	36
◆ 75	89	92	3.0	67	42
◆ 100	114	115.5	3.5	80	52
◆ 125	140	143	4.5	98	67
◆ 150	165	168	5.5	116	82
◆ 200	216.3	220	7.5	171	105
◆ 250	267	267	8.0	144	129
◆ 300	318	318	8.0	163	145

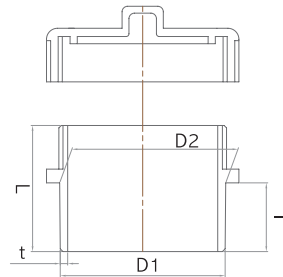

* P트랩, 소제구 등의 제품은 시공 전 캡해체 시 고무링상태를 확인하여 고무링이탈 또는 찢힘현상이 발생되지 않도록 주의

* 제품의 성능과 디자인은 품질 및 안전성 향상, 소음 감소 등을 위하여 별도의 사전 예고없이 일부 변경될 수 있습니다.

CERTIFICATION OF DURY CHEMICAL





사업자등록증

(법인사업자)

등록번호 : 603-81-08343

법인명(단체명) : 두리화학(주)

대표자 : 최백규

개업연월일 : 1984년 07월 23일 법인등록번호 : 180111-0070580

사업장소재지 : 경상남도 김해시 생림면 생림대로 826-90

본점소재지 : 경상남도 김해시 생림면 생림대로 826-90

사업의종류 :	업태 제조업 제조 제조 도.소매 도.소매 부동산 서비스	종목 합성수지, 재생성유소및그유 고무제품및플라스틱제품 선박구성부분품 고무제품및플라스틱제품 합성수지, 재생성유소및그유사 임대 연구개발업
---------	---	---

발급사유 : 정정

원본대조필

사업자 단위 과세 적용사업자 여부 : 여(✓) 부() (적용일자: 2011년 01월 01일)

전자세금계산서 전용 전자우편주소 :

2024년 05월 09일

김해세무서장

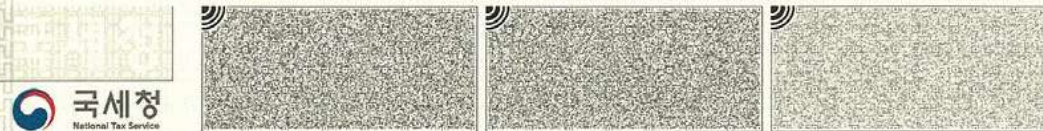

사업자등록증

문서확인번호: 1614-8287-3653-9444

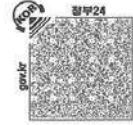

공장등록증명(신청서)

접수번호	2021030426023576001	접수일	2021.03.04	처리기간	즉시
신청인	회사명 두리화학(주)	전화번호 055-323-7333			
	대표자 성명 최백규	생년월일(법인등록번호) 180111-0070580			
	대표자 주소(법인 소재지) 경상남도 김해시 생림면 생림대로 826-90				
등록 내용	공장 소재지 경상남도 김해시 생림면 생림대로 826-90	지역 공장용지	보유구분 자가 [O], 임대[]		
	공장 등록일 2013년 12월 05일	사업 시작일	종업원 수 남 :49 여 :1		
	공장의 업종(분류번호) 플라스틱 선, 봉, 관 및 호스 제조업(22211)				
	공장 부지 면적(㎡) 24044.000	제조시설 면적(㎡) 12055.650	부대시설 면적(㎡) 1403.210		
등록 조건					
등록변경 · 증설등 기재사항 변경내용(변경 날짜 및 내용)			공장관리번호 482502007125268		

「산업집적활성화 및 공장설립에 관한 법률」 제16조제1항 · 제2항 · 제3항에 따라 위와 같이 등록된 공장임을 증명합니다.

2021년 03월 04일

한국산업단지공단장



◆본 증명서는 인터넷으로 발급되었으며, 정부24(gov.kr)의 인터넷발급문서진위확인 메뉴를 통해 위·변조 여부를 확인할 수 있습니다.(발급일로부터 90일까지) 또한 문서하단의 바코드도 진위확인(정부24 앱 또는 스캐너를 문서확인프로그램)을 하실 수 있습니다.

원본대조필

공장등록증명서

품질경영시스템 인증서

두리화학(주)

경상남도 김해시 생림면 생림대로 826-90

KOTRIC 인증센터가 아래와 같이
위 조직의 인증표준과 인증범위가 적합함을 인증합니다.

ISO 9001:2015 / KS Q ISO 9001:2015

인증번호 : KQS 5441

인증범위 :

비압력용 경질 폴리염화비닐관, 비압력용 경질 폴리염화비닐 이음관, 압력용 경질 폴리염화비닐관, 압력용 경질 폴리염화비닐 이음관, 저소음 경질 폴리염화비닐관(NC,NC2관), 저소음 경질 폴리염화비닐 이음관(NC,NC2이음관), 내충격용 하수도용 경질 폴리염화비닐관, 하수도용 경질 폴리염화비닐 이음관, 하수도용 경질 폴리염화비닐제 물받이, 배수 및 하수용 비압력 매설용 구조형 폴리염화비닐(PCV)관-이중벽관, EDR 횡주관 및 EDR 횡주이음관, 저소음 NC1 이음관(투명점검창)의 설계, 개발 및 생산

적용제외요구사항 [해당없음]

유효기간 : 2027년 03월 10일

최초등록일 : 2000년 03월 11일

발행일 : 2024년 02월 16일

갱신인증등록에 의한 재발행

President

KOTRIC 인증센터

경기도 고양시 덕양구 오봉로 130 위프라일 트윈타워, 8동 1026호, 1027호
www.ktrcc.or.kr

원본대조필



본 인증서는 KOTRIC 인증센터의 자산입니다.
본 인증서는 IAF MLA에 가입한 KAB에서 인정된 인증서입니다.
본 인증서는 매년 사후 심사 및 갱신 심사를 받을 시에만 유지됩니다.
해당 기관별한 절차를 따라 영웅 경우 인증이 취소됩니다.

ISO품질경영시스템 인증서



제 R5112 -0417 호

기술혁신형 중소기업(Inno-Biz) 확인서

업 체 명 : 두리화학주식회사

대 표 자 : 최백규

주 소 : 경남 김해시 생림면 생림대로 826-90

등 급 : A

유효기간 : 2023. 8. 16 ~ 2026. 8. 15

위 업체는 기술혁신형 중소기업 육성사업에 의해 선정된 기술혁신형 중소기업(Inno-Biz)임을 확인합니다.

2023년 8월 16일

중소벤처기업부장



원본대조필 

기술혁신형 중소기업 INNO-BIZ 확인서

제 2023-0439-00078 호

직접생산확인증명서



1. 경 쟁 제 품 명 : [대분류] 배관유체조절시스템장비및부품
 [소분류] 관류
 [세부품명] 세부품명 상세내역 뒤쪽 참조

2. 생 산 업 체 명 : 두리화학(주)

3. 사 업 자 번 호 : 603-81-08343

4. 대 표 자 성 명 : 최백규

5. 소 재 지 :
 (본사) 경상남도 김해시 생림면 생림대로 826-90

(공장1) [] 경상남도 김해시 생림면 생림대로 826-90

6. 유효 기 간 : 세부품명별 유효기간은 뒤쪽 참조

「중소기업제품 구매촉진 및 판로지원에 관한 법률」 제9조제4항 본문 및
 같은 법 시행규칙 제5조제3항에 따라 위와 같이 직접생산을 증명합니다.

2023년 11월 10일

중소기업유통센터 대표이사



- * 유의사항(행정조치) : 직접생산 확인기준 미충족 및 직접생산 미이행 등 「중소기업제품 구매촉진 및 판로지원에 관한 법률」 제11조(직접생산 확인 취소 등) 등에 해당하는 경우, 직접생산 확인 취소(신청제한) 및 형사처벌, 과징금 부과 등의 대상이 될 수 있습니다.
- * 이 증명서는 중소기업확인용으로 사용할 수 없습니다.
- * 이 증명서는 중소기업제품 공공구매종합정보망(www.smpp.go.kr)을 통해 출력(2023-11-10 09:33)한 증명서로서 동 정보망에서 진위여부를 확인하실 수 있습니다.

제 2023-0441-00109 호

직접생산확인증명서



1. 경쟁제품명 : [대분류] 배관유체조절시스템장비및부품
 [소분류] 관이음자재
 [세부품명] 세부품명 상세내역 뒤쪽 참조

2. 생산업체명 : 두리화학(주)

3. 사업자번호 : 603-81-08343

4. 대표자성명 : 최백규

5. 소재지 :
 (본사) 경상남도 김해시 생림면 생림대로 826-90

(공장1) [] 경상남도 김해시 생림면 생림대로 826-90

6. 유효기간 : 세부품명별 유효기간은 뒤쪽 참조

「중소기업제품 구매촉진 및 판로지원에 관한 법률」 제9조제4항 본문 및
 같은 법 시행규칙 제5조제3항에 따라 위와 같이 직접생산을 증명합니다.

2023년 11월 10일

중소기업유통센터 대표이사



- * 유의사항(행정조치) : 직접생산 확인기준 미충족 및 직접생산 미이행 등 「중소기업제품 구매촉진 및 판로지원에 관한 법률」 제11조(직접생산 확인 취소 등) 등에 해당하는 경우, 직접생산 확인 취소(신청제한) 및 형사처벌, 과징금 부과 등의 대상이 될 수 있습니다.
- * 이 증명서는 중소기업확인용으로 사용할 수 없습니다.
- * 이 증명서는 중소기업제품 공공구매종합정보망(www.smpp.go.kr)을 통해 출력(2023-11-10 09:35)한 증명서로서 동 정보망에서 진위여부를 확인하실 수 있습니다.



품질보증조달물품 지정증서

지정번호 제 2022-14 호

- 상 호 : 두리화학 주식회사
- 대 표 자 : 최 백 규
- 사업자등록번호 : 603-81-08343
- 지정내용
 - 세 부 품 명 : 비압력용경질폴리염화비닐관, 압력용경질폴리염화비닐관
 - 세부품명번호 : 4014218501, 4014218502
 - 등 급 : B-
 - 유효 기 간 : 2022. 7. 1. ~ 2025. 6. 30.

상기물품을 품질보증조달물품 지정 및 관리규정 제15조에 따라
「품질보증조달물품」으로 지정하였기에 본 증서를 드립니다.

2022년 7월 1일



조 달 청



원본대조필 

품질보증조달물품지정증서
(비압력용경질폴리염화비닐관, 압력용폴리염화비닐관)

품질보증조달물품 지정증서

지정번호 제 2024-10 호

- 상 호 : 두리화학(주)
- 대 표 자 : 최 백 규
- 사업자등록번호 : 603-81-08343
- 지정내용
 - 세 부 품 명 : 비압력용경질폴리염화비닐이음관, 일반용경질폴리염화비닐제부속품
 - 세부품명번호 : 4014239601, 4014239604
 - 등 급 : B0
 - 유효 기 간 : 2024. 7. 1. ~ 2027. 6. 30.

상기물품을 품질보증조달물품 지정 및 관리규정 제15조에 따라 「품질보증조달물품」으로 지정하였기에 본 증서를 드립니다.

2024년 7월 1일



조 달 청



원본대조필 

품질보증조달물품지정증서
(일반용경질염화비닐이음관, 일반용경질폴리염화비닐제부속품)

제 2023-292 호

환경성적표지 인증서

1. 상 호 명 : 두리화학(주)
2. 사업자등록번호 : 603-81-08343
3. 소 재 지 : 경상남도김해시생림면생림대로82690
4. 공 장 소 재 지 : 경상남도 김해시 생림면 생림대로 826-90
5. 대 표 자 성 명 : 최백규
6. 대 상 제 품 : 비금속제 배수관[합성수지제]
7. 제 품 명 : 저소음 NC1 이음관
8. 인 증 기 간 : 2023년 06월 30일 ~ 2026년 06월 29일
9. 인 증 내 용 : 환경성적표지(별첨)

「환경기술 및 환경산업 지원법」 제20조제3항 및 같은 법 시행규칙 제40조제3항에 따라 위와 같이 환경성적표지를 인증합니다.

2023년 06월 30일

원본대조필 

한국환경산업기술원



환경성적표지 인증서
(저소음NC1이음관)

제 2022-326 호

환경성적표지 인증서

1. 상 호 명 : 두리화학(주)
2. 사업자등록번호 : 603-81-08343
3. 소 재 지 : 경상남도김해시생림면생림대로82690
4. 공 장 소 재 지 : 경상남도 김해시 생림면 생림대로 826-90
5. 대 표 자 성 명 : 최백규
6. 대 상 제 품 : 비금속제 배수관[합성수지제]
7. 제 품 명 : 고강성 EDR 지하횡주관
8. 인 증 기 간 : 2022년 05월 30일 ~ 2025년 05월 29일
9. 인 증 내 용 : 환경성적표지(별첨)

「환경기술 및 환경산업 지원법」 제20조제3항 및 같은 법 시행규칙 제40조제3항에 따라 위와 같이 환경성적표지를 인증합니다.

2022년 05월 30일

원본대조필 

한국환경산업기술원장

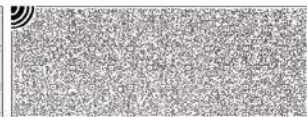
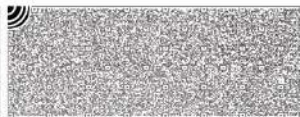
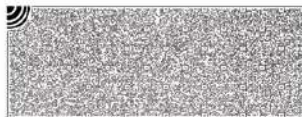

환경성적표지 인증서
(고강성 EDR 지하횡주관)

제 2022-324 호

환경성적표지 인증서

1. 상 호 명 : 두리화학(주)
2. 사업자등록번호 : 603-81-08343
3. 소재지 : 경상남도김해시생림면생림대로826-90
4. 공장소재지 : 경상남도 김해시 생림면 생림대로 826-90
5. 대표자성명 : 최백규
6. 대상제품 : 비금속제 배수관[합성수지제]
7. 제품명 : 고강성 EDR 지하횡주 이음관
8. 인증기간 : 2022년 05월 30일 ~ 2025년 05월 29일
9. 인증내용 : 환경성적표지(별첨)

「환경기술 및 환경산업 지원법」 제20조제3항 및 같은 법 시행규칙 제40조제3항에 따라 위와 같이 환경성적표지를 인증합니다.

2022년 05월 30일

원본대조필 

한국환경산업기술원장

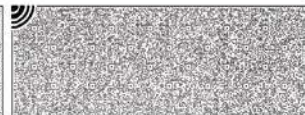
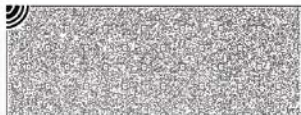
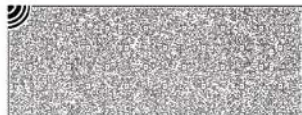

환경성적표지 인증서
(고강성 EDR 지하횡주 이음관)

제 2022-797 호

환경성적표지 인증서

- 저탄소제품 -

1. 상 호 명 : 두리화학(주)
2. 사업자등록번호 : 603-81-08343
3. 소 재 지 : 경상남도김해시생림면생림대로826-90
4. 공 장 소 재 지 : 경상남도 김해시 생림면 생림대로 826-90
5. 대 표 자 성 명 : 최백규
6. 대 상 제 품 : 비금속제 배수관[합성수지제]
7. 제 품 명 : 고강성 EDR 지하횡주관
8. 인 증 기 간 : 2022년 12월 20일 ~ 2025년 12월 19일
9. 인 증 내 용 : 저탄소제품 1.73 kg CO₂ eq./kg

「환경기술 및 환경산업 지원법」 제20조제3항 및 같은 법 시행규칙 제40조제3항에 따라 위와 같이 환경성적표지를 인증합니다.

2022년 12월 20일

원본대조필 

한국환경산업기술원장



저탄소제품 인증서
(고강성 EDR 지하횡주관)

제 2024-321 호

환경성적표지 인증서

1. 상 호 명 : 두리화학(주)
2. 사업자등록번호 : 603-81-08343
3. 소재지 : 경상남도 김해시 생림면 생림대로 826-90
4. 공장소재지 : 경상남도 김해시 생림면 생림대로 826-90
5. 대표자성명 : 최백규
6. 대상제품 : 비금속제 배수관[합성수지제]
7. 제품명 : 고강성 EDR 지하횡주 이음관
8. 인증기간 : 2024년 05월 31일 ~ 2027년 05월 30일
9. 인증내용 : 저탄소제품 1.84 kg CO₂ eq./kg

탄소발자국 1.84kg
환경부

원본대조필

「환경기술 및 환경산업 지원법」 제20조제3항 및 같은 법 시행규칙 제 40조제3항에 따라 위와 같이 환경성적표지를 인증합니다.

한국환경산업기술원장



저탄소제품 인증서
(고강성 EDR 지하횡주 이음관)

제 2022-796 호

환경성적표지 인증서

- 저탄소제품 -

- 1. 상 호 명 : 두리화학(주)
- 2. 사업자등록번호 : 603-81-08343
- 3. 소재지 : 경상남도 김해시 생림면 생림대로 826-90
- 4. 공장소재지 : 경상남도 김해시 생림면 생림대로 826-90
- 5. 대표자성명 : 최백규
- 6. 대상제품 : 비금속제 배수관[합성수지제]
- 7. 제품명 : 저소음 경질폴리염화비닐 NC 파이프
- 8. 인증기간 : 2022년 12월 20일 ~ 2025년 12월 19일
- 9. 인증내용 : 저탄소제품 1.46 kg CO₂ eq./kg

※ 최초교부 2022년 12월 20일 화요일

※ 재발행사유 제품명 변경

원본대조필

「환경기술 및 환경산업 지원법」 제20조제3항 및 같은 법 시행규칙 제 40조제3항에 따라 위와 같이 환경성적표지를 인증합니다.

2025년 02월 10일

한국환경산업기술원장



본



저탄소제품 인증서
(저소음 경질폴리염화비닐 NC파이프)

ISCC PLUS Certificate

Certificate Number: ISCC-PLUS-Cert-DE105-89072103

**Control Union Certifications Germany GmbH
Bornitzstr. 73-75, D-10365 Berlin, Germany**

certifies that

**DURY CHEMICAL CO. LTD.
826-90, Saengnim-daero, Saengnim-myeon, Gimhae-si, Gyeongsangnam-do, 50800
REPUBLIC OF KOREA**

complies with the requirements of the certification system

**ISCC PLUS
(International Sustainability and Carbon Certification)**

Place of the audit

(if different from the legal address of the system user as stated above; only applicable for traders and traders with storage):

n.a.

This certificate is valid from 05.12.2024 to 04.12.2025.

The site of the system user is certified as:

Converter

The scope of the certificate includes the following chain of custody options:
(not applicable for paper traders)

Mass balance

Berlin, 04.12.2024
Place and date of issue



Stamp, Signature of issuing party

The issuing Certification Body is responsible for the accuracy of this document.
Version / Date: 1 (no adjustments) / 04.12.2024

원본대조필

Page 1 of 2

품질인증(Q-Mark)지정서

Certificate of Quality Certification(Q-Mark)

업 체 명 : 두리화학(주)
대 표 자 : 최백규
주 소 : 경상남도 김해시 생림면 생림대로 826-90
공 장 주 소 : 경상남도 김해시 생림면 생림대로 826-90
품 목 : 염화비닐수지INC관

※ 세부내역 별지참조 ※

지 정 번 호 : QA-2950
최 초 지 정 일 자 : 1999 년 10 월 29 일

품질인증 (Q-Mark) 운영규정에 적합한 인증제품을 생산하는 업체로 선정되어 이에 품질인증(Q-Mark) 업체로 지정합니다.

We give a certificate of Quality Certification (Q-Mark) to the enterprise producing the authentication product which is suitable for the operational regulation of Quality Certification (Q-Mark) Scheme.

발급 일자 2024 년 10 월 28 일
(유효기간 : 2024년10월29일 ~ 2025년10월28일)

KTR 한국화학융합시험연구원



위변조 확인용 QR code

본 지정서의 유효여부는 "지정증명서" 로도 확인바랍니다.

원본대조필 

품질인증(Q-MARK) 지정서
(염화비닐수지INC관)

품질인증(Q-Mark)지정서

Certificate of Quality Certification(Q-Mark)

업 체 명 : 두리화학(주)
대 표 자 : 최백규
주 소 : 경상남도 김해시 생림면 생림대로 826-90
공 장 주 소 : 경상남도 김해시 생림면 생림대로 826-90
품 목 : 저소음경질염화비닐이음관
※ 세부내역 별지참조 ※
지 정 번 호 : QA-3108
최 초 지 정 일 자 : 2019 년 07 월 31 일

품질인증 (Q-Mark) 운영규정에 적합한 인증제품을 생산하는 업체로 선정되어 이에 품질인증(Q-Mark) 업체로 지정합니다.

We give a certificate of Quality Certification (Q-Mark) to the enterprise producing the authentication product which is suitable for the operational regulation of Quality Certification (Q-Mark) Scheme.

발급 일자 2024년 07월 30일
(유효기간 : 2024년07월31일 ~ 2025년07월30일)

KTR 한국화학융합시험연구원장



위변조 확인용 QR code

본 지정서의 유효여부는 "지정증명서" 로도 확인바랍니다.

원본대조필 

품질인증(Q-MARK) 지정서
(저소음경질염화비닐이음관)

품질인증(Q-Mark)지정서

Certificate of Quality Certification(Q-Mark)

업 체 명 : 두리화학(주)
대 표 자 : 최백규
주 소 : 경상남도 김해시 생림면 생림대로 826-90
공 장 주 소 : 경상남도 김해시 생림면 생림대로 826-90
품 목 : 삼중이음관

※ 세부내역 별지참조 ※

지 정 번 호 : QA-2955
최 초 지 정 일 자 : 1999 년 10 월 29 일

품질인증 (Q-Mark) 운영규정에 적합한 인증제품을 생산하는 업체로 선정되어 이에 품질인증(Q-Mark) 업체로 지정합니다.

We give a certificate of Quality Certification (Q-Mark) to the enterprise producing the authentication product which is suitable for the operational regulation of Quality Certification (Q-Mark) Scheme.

발급 일자 2024 년 10 월 28 일
(유효기간 : 2024년10월29일 ~ 2025년10월28일)

KTR 한국화학융합시험연구원



위변조 확인용 QR code

본 지정서의 유효여부는 "지정증명서" 로도 확인바랍니다.

원본대조필 

품질인증(Q-MARK) 지정서
(삼중이음관)

품질인증(Q-Mark)지정서

Certificate of Quality Certification(Q-Mark)

업 체 명 : 두리화학(주)
대 표 자 : 최백규
주 소 : 경상남도 김해시 생림면 생림대로 826-90
공 장 주 소 : 경상남도 김해시 생림면 생림대로 826-90
품 목 : 고강성내충격오배수관및지하횡주관
※ 세부내역 별지참조 ※
지 정 번 호 : QA-2951
최 초 지 정 일 자 : 1999 년 10 월 29 일

품질인증 (Q-Mark) 운영규정에 적합한 인증제품을 생산하는 업체로 선정되어 이에 품질인증(Q-Mark) 업체로 지정합니다.

We give a certificate of Quality Certification (Q-Mark) to the enterprise producing the authentication product which is suitable for the operational regulation of Quality Certification (Q-Mark) Scheme.

발급 일자 2024년 10월 28일
(유효기간 : 2024년10월29일 ~ 2025년10월28일)

KTR 한국화학융합시험연구원장



위변조 확인용 QR code

본 지정서의 유효여부는 "지정증명서" 로도 확인바랍니다.

원본대조필 

품질인증(Q-MARK) 지정서
(고강성내충격오배수관 및 지하횡주관)

품질인증(Q-Mark)지정서

Certificate of Quality Certification(Q-Mark)

업 체 명 : 두리화학(주)
대 표 자 : 최백규
주 소 : 경상남도 김해시 생림면 생림대로 826-90
공 장 주 소 : 경상남도 김해시 생림면 생림대로 826-90
품 목 : 오배수용 및 지하 횡주 이음관

※ 세부내역 별지참조 ※

지 정 번 호 : QA-2957
최 초 지 정 일 자 : 1999 년 10 월 29 일

품질인증 (Q-Mark) 운영규정에 적합한 인증제품을 생산하는 업체로 선정되어 이에 품질인증(Q-Mark) 업체로 지정합니다.

We give a certificate of Quality Certification (Q-Mark) to the enterprise producing the authentication product which is suitable for the operational regulation of Quality Certification (Q-Mark) Scheme.

발급 일자 2024 년 10 월 28 일
(유효기간 : 2024년10월29일 ~ 2025년10월28일)

KTR 한국화학융합시험연구원



위번호 확인용 QR code

본 지정서의 유효여부는 "지정증명서" 로도 확인바랍니다.

원본대조필 

품질인증(Q-MARK) 지정서
(오배수용 및 지하 횡주 이음관)

품질인증(Q-Mark)지정서

Certificate of Quality Certification(Q-Mark)

업 체 명 : 두리화학(주)
대 표 자 : 최백규
주 소 : 경상남도 김해시 생림면 생림대로 826-90
공 장 주 소 : 경상남도 김해시 생림면 생림대로 826-90
품 목 : 배수용 이중 합성수지제 고무링형 이음관

※ 세부내역 별지참조 ※

지 정 번 호 : QA-3302
최 초 지 정 일 자 : 2022 년 09 월 14 일

품질인증 (Q-Mark) 운영규정에 적합한 인증제품을 생산하는 업체로 선정되어 이에 품질인증(Q-Mark) 업체로 지정합니다.

We give a certificate of Quality Certification (Q-Mark) to the enterprise producing the authentication product which is suitable for the operational regulation of Quality Certification (Q-Mark) Scheme.

발급 일자 2024 년 09 월 13 일
(유효기간 : 2024년09월14일 ~ 2025년09월13일)

KTR 한국화학융합시험연구원



위변조 확인용 QR code

본 지정서의 유효여부는 "지정증명서" 로도 확인바랍니다.

원본대조필 

품질인증(Q-MARK) 지정서
(배수용 이중합성수지제 고무링형 이음관)

품질인증(Q-Mark)지정서

Certificate of Quality Certification(Q-Mark)

업 체 명 : 두리화학(주)
대 표 자 : 최백규
주 소 : 경상남도 김해시 생림면 생림대로 826-90
공 장 주 소 : 경상남도 김해시 생림면 생림대로 826-90
품 목 : 배수용 합성수지제 고무링형 이음관

※ 세부내역 별지참조 ※

지 정 번 호 : QA-2953
최 초 지 정 일 자 : 1999 년 10 월 29 일

품질인증 (Q-Mark) 운영규정에 적합한 인증제품을 생산하는 업체로 선정되어 이에 품질인증(Q-Mark) 업체로 지정합니다.

We give a certificate of Quality Certification (Q-Mark) to the enterprise producing the authentication product which is suitable for the operational regulation of Quality Certification (Q-Mark) Scheme.

발급 일자 2024 년 10 월 28 일
(유효기간 : 2024년10월29일 ~ 2025년10월28일)

KTR 한국화학융합시험연구원



위변조 확인용 QR code

본 지정서의 유효여부는 "지정증명서" 로도 확인바랍니다.

원본대조필 

품질인증(Q-MARK) 지정서
(배수용 합성수지제 고무링형 이음관)

품질인증(Q-Mark)지정서

Certificate of Quality Certification(Q-Mark)

업 체 명 : 두리화학(주)
대 표 자 : 최백규
주 소 : 경상남도 김해시 생림면 생림대로 826-90
공 장 주 소 : 경상남도 김해시 생림면 생림대로 826-90
품 목 : 경질염화비닐나선형PIPE

※ 세부내역 별지참조 ※

지 정 번 호 : QA-1759
최 초 지 정 일 자 : 1999 년 10 월 29 일

품질인증 (Q-Mark) 운영규정에 적합한 인증제품을 생산하는 업체로 선정되어 이에 품질인증(Q-Mark) 업체로 지정합니다.

We give a certificate of Quality Certification (Q-Mark) to the enterprise producing the authentication product which is suitable for the operational regulation of Quality Certification (Q-Mark) Scheme.

발급일자 2024년 10월 28일
(유효기간 : 2024년10월29일 ~ 2025년10월28일)

KTR 한국화학융합시험연구원



위변조 확인용 QR code

본 지정서의 유효여부는 "지정증명서" 로도 확인바랍니다.

원본대조필 

품질인증(Q-MARK) 지정서
(경질염화비닐나선관PIPE)

품질인증(Q-Mark)지정서

Certificate of Quality Certification(Q-Mark)

업 체 명 : 두리화학(주)
대 표 자 : 최백규
주 소 : 경상남도 김해시 생림면 생림대로 826-90
공 장 주 소 : 경상남도 김해시 생림면 생림대로 826-90
품 목 : 배수접속기

※ 세부내역 별지참조 ※

지 정 번 호 : QA-2954
최 초 지 정 일 자 : 1999 년 10 월 29 일

품질인증 (Q-Mark) 운영규정에 적합한 인증제품을 생산하는 업체로 선정되어 이에 품질인증(Q-Mark) 업체로 지정합니다.

We give a certificate of Quality Certification (Q-Mark) to the enterprise producing the authentication product which is suitable for the operational regulation of Quality Certification (Q-Mark) Scheme.

발급 일자 2024 년 10 월 28 일
(유효기간 : 2024년10월29일 ~ 2025년10월28일)

KTR 한국화학융합시험연구원



위변조 확인용 QR code

본 지정서의 유효여부는 "지정증명서" 로도 확인바랍니다.

원본대조필 

품질인증(Q-MARK) 지정서
(배수접속기)

품질인증(Q-Mark)지정서

Certificate of Quality Certification(Q-Mark)

업 체 명 : 두리화학(주)

대 표 자 : 최백규

주 소 : 경상남도 김해시 생림면 생림대로 826-90

공 장 주 소 : 경상남도 김해시 생림면 생림대로 826-90

품 목 : 슬리브

※ 세부내역 별지참조 ※

지 정 번 호 : QA-2956

최초 지정일자 : 1999년 10월 29일

품질인증 (Q-Mark) 운영규정에 적합한 인증제품을 생산하는 업체로 선정되어 이에 품질인증(Q-Mark) 업체로 지정합니다.

We give a certificate of Quality Certification (Q-Mark) to the enterprise producing the authentication product which is suitable for the operational regulation of Quality Certification (Q-Mark) Scheme.

발급 일자 2024년 10월 28일

(유효기간 : 2024년10월29일 ~ 2025년10월28일)

KTR 한국화학융합시험연구원장



위번호 확인용 QR code

본 지정서의 유효여부는 "지정증명서" 로도 확인바랍니다.

원본대조필 

품질인증(Q-MARK) 지정서
(슬리브)

품질인증(Q-Mark)지정서

Certificate of Quality Certification(Q-Mark)

업 체 명 : 두리화학(주)
대 표 자 : 최백규
주 소 : 경상남도 김해시 생림면 생림대로 826-90
공 장 주 소 : 경상남도 김해시 생림면 생림대로 826-90
품 목 : 내장형봉수트랩구비오수받이

※ 세부내역 별지참조 ※

지 정 번 호 : QA-2952
최 초 지 정 일 자 : 1999 년 10 월 29 일

품질인증 (Q-Mark) 운영규정에 적합한 인증제품을 생산하는 업체로 선정되어 이에 품질인증(Q-Mark) 업체로 지정합니다.

We give a certificate of Quality Certification (Q-Mark) to the enterprise producing the authentication product which is suitable for the operational regulation of Quality Certification (Q-Mark) Scheme.

발급일자 2024년 10월 28일
(유효기간 : 2024년10월29일 ~ 2025년10월28일)

KTR 한국화학융합시험연구원



위변조 확인용 QR code

본 지정서의 유효여부는 "지정증명서" 로도 확인바랍니다.

원본대조필 

품질인증(Q-MARK) 지정서
(내장형봉수트랩구비오수받이)

위생안전기준 인증서

1. 인증번호 : KCW-2011-0118
2. 제조업체명 : 두리화학(주)
3. 대표자 : 최백규
4. 본사 주소 : (50800) 경상남도 김해시 생림면 생림대로 826-90, 두리화학주식회사
5. 공장 소재지 : (50800) 경상남도 김해시 생림면 생림대로 826-90, 두리화학주식회사
6. 제품명 : 압력용 경질 폴리염화비닐관
7. 용도 : [] 표층용재료 [] 말단급수설비
 [] 급수설비 [] 일반수도용자재

「수도법」 제 14 조 제 1 항 및 「수도용 자재와 제품의 위생안전기준 인증 등에 관한 규칙」 제 8 조 제 1 항에 따라 위생안전기준 인증서를 발급합니다.

2011년 11월 07일

한국물기술인증원장



210mm×297mm[보존용지 120g/m]



제 KTR-17-0150호

제품 인증서

1. 제조업체명 : 두리화학㈜
2. 대표자성명 : 최백규
3. 공장 소재지 : 경상남도 김해시 생림면 생림대로 826-90
4. 인증제품
 - 가. 표준명 : 압력용 경질 폴리염화비닐판
 - 나. 표준번호 : KS M 3401
 - 다. 종류·등급 또는 호칭
 - 압력용 경질 폴리염화비닐판(VP, 직판), 호칭지름 : 16 ~ 300,
 - 압력용 내충격 경질 폴리염화비닐판(HMP, 직판), 호칭지름 : 16 ~ 300,
 - 압력용 경질 폴리염화비닐판(HMP, 편수 칼라판), 호칭지름 : 50 ~ 300. 끝.

「산업표준화법」 제17조제1항에 따른 인증심사를 한 결과 한국산업표준(KS)과 인증심사기준에 적합하므로, 「산업표준화법」 제15조 및 같은 법 시행규칙 제10조제1항에 따라 위와 같이 한국산업표준(KS)에 적합함을 인증합니다.

2023년 04월 14일

한국화학융합시험연구원장

1. 최초 인증일 : 1996-01-15
2. 최종 변경일 : 2023-04-14
3. 정기심사기한 : 2023-04-21 ~ 2026-04-20

원본대조필 

KSM 3401
(2023)

K O R E A T E S T I N G & R E S E A R C H I N S T I T U T E **KTR**

제 KTR-17-0151호

제품 인증서

- 1. 제조업체명 : 두리화학㈜
- 2. 대표자성명 : 최백규
- 3. 공장 소재지 : 경상남도 김해시 생림면 생림대로 826-90
- 4. 인증제품

가. 표준명 : 압력용 경질 폴리염화비닐 이음관

나. 표준번호 : KS M 3402

다. 종류·등급 또는 호칭

- 압력용 경질 폴리염화비닐 이음관(TS),
A형[소켓(16 ~ 150), 엘보(16 ~ 100), 지름이 다른 소켓(20 × 16 ~ 100 × 75),
타(16 × 16 ~ 150 × 150), 램(16 ~ 100), 심플 조인트(16 ~ 50), 45° 엘보(50),
밸브용 소켓(16 × 1/2 ~ 75 × 3)],
- 압력용 내충격성 경질 폴리염화비닐 이음관(HTS),
A형[소켓(16 ~ 150), 타(16 × 16 ~ 150 × 150), 지름이 다른 소켓(20 × 16 ~ 100 × 75),
45° 엘보(50), 램(16 ~ 100), 엘보(16 ~ 100), 밸브용 소켓(16 × 1/2 ~ 75 × 3)], 끝

「산업표준화법」 제17조제1항에 따른 인증심사를 한 결과 한국산업표준(KS)과 인증심사기준에 적합하므로, 「산업표준화법」 제15조 및 같은 법 시행규칙 제10조제1항에 따라 위와 같이 한국산업표준(KS)에 적합함을 인증합니다.

2023년 04월 14일

한국화학융합시험연구원장

- 1. 최초 인증일 : 1983-06-04
- 2. 최종 변경일 : 2023-04-14
- 3. 정기심사기한 : 2023-04-21 ~ 2026-04-20

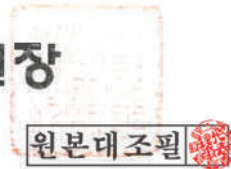

KS M 3402
(2023)

제 KTR-17-0152호

제품 인증서

1. 제조업체명 : 두리화학㈜
2. 대표자성명 : 최백규
3. 공장 소재지 : 경상남도 김해시 생림면 생림대로 826-90
4. 인증제품
 - 가. 표준명 : 비압력용 경질 폴리염화비닐판
 - 나. 표준번호 : KS M 3404
 - 다. 종류·등급 또는 호칭
- VN, 직판, 호칭지름 : 16 ~ 300. 플.

「산업표준화법」 제17조제1항에 따른 인증심사를 한 결과 한국산업표준(KS)과 인증심사기준에 적합하므로, 「산업표준화법」 제15조 및 같은 법 시행규칙 제10조제1항에 따라 위와 같이 한국산업표준(KS)에 적합함을 인증합니다.

2023년 04월 14일

한국화학융합시험연구원장

1. 최초 인증일 : 1996-01-15
2. 최종 변경일 : 2023-04-14
3. 정기심사기한 : 2023-04-21 ~ 2026-04-20

원본대조필 

KS M 3404
(2023)

K O R E A T E S T I N G & R E S E A R C H I N S T I T U T E **KTR**

제 KTR-17-0153호

제품 인증서

- 1. 제조업체명 : 두리화학(주)
- 2. 대표자성명 : 최백규
- 3. 공장 소재지 : 경상남도 김해시 생림면 생림대로 826-90
- 4. 인증제품
 - 가. 표 준 명 : 비압박용 경질 폴리염화비닐 이온판
 - 나. 표준번호 : KS M 3410
 - 다. 종류·등급 또는 호칭
- DV : 35 mm ~ 150 mm. 끝.

「산업표준화법」 제17조제1항에 따른 인증심사를 한 결과 한국산업표준(KS)과 인증심사기준에 적합하므로, 「산업표준화법」 제15조 및 같은 법 시행규칙 제10조제1항에 따라 위와 같이 한국산업표준(KS)에 적합함을 인증합니다.

2023년 04월 14일

한국화학융합시험연구원장

- 1.최초인증일: 1983-10-10
- 2.최종변경일: 2023-04-14
- 3.정기심사기한: 2023-04-21 ~ 2026-04-20

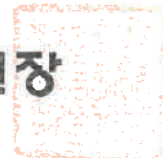

원본대조필 

KS M 3410
(2023)



단체표준인증서

인 증 번 호 : 제039호
 업 체 명 : 두리화학(주)
 대 표 자 : 최백규
 공 장 소 재 지 : 경상남도 김해시 생림면 생림대로 826-90
 공장 사업자등록번호 : 603-81-08343
 인증계약 유효기간 : 2023.06.11 ~ 2026.06.10
 단 체 표 준 명 : 하수도용 내충격 경질 폴리염화비닐관
 단 체 표 준 번 호 : SPS-KPPS M 306-0791
 종류·등급·호칭·모델 : 직관, 칼라관【별지】

단체표준인증업무규정 제20조의 규정에 의한 인증심사를 실시한 결과 한국PVC관조합표준과 인증심사기준에 적합하므로 같은 규정 제17조의 규정에 의하여 위와 같이 한국PVC관조합표준표시를 인증합니다.

2023년 06월 08일

한국PVC관공업협동조합이사장



- * 최초인증일 : 2005.12.24
- * 최종변경일 : 2023.06.02
- * 변경/재교부사유 :
- * 차기 사후관리 완료기한 :



문서확인번호 : 1106-0841-0642-1084



2023-06-08 11:06:41 [7 / 8]

단체표준인증서
 (하수도용 내충격 경질 폴리염화비닐관)



단체표준인증서

인 증 번 호 : 제049호
 업 체 명 : 두리화학(주)
 대 표 자 : 최백규
 공 장 소 재 지 : 경상남도 김해시 생림면 생림대로 826-90
 공장 사업자등록번호 : 603-81-08343
 인증계약 유효기간 : 2023.06.11 ~ 2026.06.10
 단 체 표 준 명 : 하수도용 경질 폴리염화비닐 이음관
 단 체 표 준 번 호 : SPS-KPPS M 302-0787
 종류·등급·호칭·모델 : 곡관, 소켓, 와이터【별지】

단체표준인증업무규정 제20조의 규정에 의한 인증심사를 실시한 결과 한국PVC관조합표준과 인증심사기준에 적합하므로 같은 규정 제17조의 규정에 의하여 위와 같이 한국PVC관조합표준표시를 인증합니다.

2023년 06월 08일

한국PVC관공업협동조합이사장



*최초인증일 : 2006.07.31 *최종변경일 : 2023.06.02
 *변경/재교부사유 :
 *차기 사후관리 완료기한 :

원본대조필



문서확인번호 : 1106-0841-0642-1084

2023-06-08 11:08:41 [1/8]

단체표준인증서
 (하수도용 경질 폴리염화비닐 이음관)



단체표준인증서

인 증 번 호 : 제049호
 업 체 명 : 두리화학(주)
 대 표 자 : 최백규
 공 장 소 재 지 : 경상남도 김해시 생림면 생림대로 826-90
 공장 사업자등록번호 : 603-81-08343
 인증계약 유효기간 : 2023.06.11 ~ 2026.06.10
 단 체 표 준 명 : 하수도용 경질 폴리염화비닐 이음관
 단 체 표 준 번 호 : SPS-KPPS M 302-0787
 종류·등급·호칭·모델 : 곡관, 소켓, 와이터【별지】

단체표준인증업무규정 제20조의 규정에 의한 인증심사를 실시한 결과 한국PVC관조합표준과 인증심사기준에 적합하므로 같은 규정 제17조의 규정에 의하여 위와 같이 한국PVC관조합표준표시를 인증합니다.

2023년 06월 08일

한국PVC관공업협동조합이사장



*최초인증일 : 2006.07.31 *최종변경일 : 2023.06.02
 *변경/재교부사유 :
 *차기 사후관리 완료기한 :



문서확인번호 : 1106-0841-0642-1084



2023-06-08 11:08:41 [1 / 8]

단체표준인증서
 (하수도용 경질 폴리염화비닐 소형맨홀)



단체표준인증서

인 증 번 호 : 제050호
 업 체 명 : 두리화학(주)
 대 표 자 : 최백규
 공 장 소 재 지 : 경상남도 김해시 생림면 생림대로 826-90
 공장 사업자등록번호 : 603-81-08343
 인증계약 유효기간 : 2023.06.11 ~ 2026.06.10
 단 체 표 준 명 : 하수도용 경질 폴리염화비닐 물받이
 단 체 표 준 번 호 : SPS-KPPS M 303-0788
 종류·등급·호칭·모델 : 가로형 90°3방향합류, 45°3방향합류트랩【별지】

단체표준인증업무규정 제20조의 규정에 의한 인증심사를 실시한 결과 한국PVC관조합표준과 인증심사기준에 적합하므로 같은 규정 제17조의 규정에 의하여 위와 같이 한국PVC관조합표준표시를 인증합니다.

2023년 06월 08일

한국PVC관공업협동조합이사장



*최초인증일 : 2006.07.31 *최종변경일 : 2023.06.02
 *변경/재교부사유 :
 *차기 사후관리 완료기한 :

원본대조필



문서확인번호 : 1106-0841-0642-1084



2023-06-06 11:08:41 | 3 / 3 |

단체표준인증서
 (하수도용 내충격 경질 폴리염화비닐 물받이)



TEST REPORT

우 44412 울산광역시 중구 종가로 15(다운동)

TEL (051)464-0771 FAX (051)462-2115

성적서번호 : TAK-2024-182190

접 수 일 자 : 2024년 12월 20일

대 표 자 : 최백규

시험완료일자 : 2025년 01월 17일

업 체 명 : 두리화학(주)

주 소 : 경상남도 김해시 생림면 생림대로 826-90

시 료 명 : 저소음 NC 관

시험결과

시험항목	단위	시료구분	결과치	시험방법
겉모양	-	-	이상없음	KS M 3404 : 2021(준용)
모양	-	-	이상없음	KS M 3404 : 2021(준용)
인장항복강도	MPa	-	47.4	KS M 3404 : 2021(준용)
비카트연화온도	°C	-	84	KS M 3404 : 2021(준용)
내수압성(1.5 MPa)	-	-	이상없음	KS M 3404 : 2016(준용)
편평성	-	-	이상없음	KS M 3404 : 2021(준용)
내연성	-	-	이상없음	KS C IEC 61386-1 : 2014
외부충격내구성(회전법)	%	-	0	KS M 3404 : 2016(준용)
침지시험(물)	mg/cm ²	-	0.1	KS M 3404 : 2021(준용)
침지시험(염화나트륨)	mg/cm ²	-	0.1	KS M 3404 : 2021(준용)
침지시험(질산)	mg/cm ²	-	0.0	KS M 3404 : 2021(준용)
침지시험(황산)	mg/cm ²	-	0.0	KS M 3404 : 2021(준용)
침지시험(수산화나트륨)	mg/cm ²	-	-0.0	KS M 3404 : 2021(준용)
정량(Pb)	wt %	-	0.0	KS M 3404 : 2021
표시(관의 종류 및 호칭지름)	-	-	표시됨	KS M 3404 : 2021(준용)
표시(제조 연월 또는 그 약호)	-	-	표시됨	KS M 3404 : 2021(준용)
표시(제조자명 또는 그 약호)	-	-	표시됨	KS M 3404 : 2021(준용)

- 다음 페이지 -

Ryu Sihwan

작성자 : 유지환

Tel : 052-220-3132

Kim Minho

기술책임자 : 김민호

Tel : 1577-0091(ARS ①-④)

2025년 01월 17일

KTR 한국화학융합시험연구원장



위변조 확인용 QR code

Page : 1 of 2

원본대조필

KTR KOREA TESTING & RESEARCH INSTITUTE

KTR OP P09 F01 02(00)

A4(210 X 297)

저소음 NC관

BEYOND ASIAN HUB, TOWARD GLOBAL WORLD



TEST REPORT

우 13810 경기도 과천시 교육원로 98(중앙동)

TEL (051)464-0771 FAX (051)462-2115

성적서번호 : TAK-2024-182214

접 수 일 자 : 2024년 12월 20일

대 표 자 : 최백규

시험완료일자 : 2025년 02월 20일

업 체 명 : 두리화학(주)

주 소 : 경상남도 김해시 생림면 생림대로 826-90

시 료 명 : 저소음 NC 관

시험결과

시험항목	단위	시료구분	결과치	시험방법
열간 내압 크리프(직관부)(60 °C, 10.0 MPa, 1 000 h)(**)	-	-	이상없음	의뢰자제공시험방법

* 관의 바깥지름 : 60 mm, 최소두께 : 3.26 mm

** 의뢰자요청으로 KS M 3404 : 2021 시험방법 준용함

- 용 도 : 품질관리용

- 비 고 :
1. 이 성적서는 의뢰자가 제시한 시료 및 시료명으로 시험한 결과로써 전체 제품에 대한 품질을 보증하지 않으며, 성적서의 진위확인용 홈페이지(www.ktr.or.kr) 또는 QR code로 확인 가능합니다.
 2. 이 성적서는 홍보, 선전, 광고 및 소송용 등으로 사용될 수 없으며, 용도 이외의 사용을 금합니다.
 3. 이 성적서는 원본(재발행 포함)만 유효하며, 사본 및 전자 인쇄본/파일본은 결과치 참고용입니다.

COPY 복사본

원본대조필

PARK

Kyoung-Mun

작성자 : 박수열

기술책임자 : 김경문

Tel : 02-2092-3646

Tel : 1577-0091(ARS ①-④)

2025년 02월 20일

KTR 한국화학융합시험연구원



위변조 확인용 QR code

Page : 1 of 1

저소음 NC관
(열간 내압 크리프)



TEST REPORT

우 44412 울산광역시 중구 증가로 15(다운동)

TEL (051)464-0771 FAX (051)462-2115

성적서번호 : TAK-2024-182191

접 수 일 자 : 2024년 12월 20일

대 표 자 : 최백규

시험완료일자 : 2025년 01월 17일

업 체 명 : 두리화학(주)

주 소 : 경상남도 김해시 생림면 생림대로 826-90

시 료 명 : 저소음 NC 나선관

시험결과

시험항목	단위	시료구분	결과치	시험방법
겉모양	-	-	이상없음	KS M 3404 : 2021(준용)
모양	-	-	이상없음	KS M 3404 : 2021(준용)
인장항복강도	MPa	-	46.3	KS M 3404 : 2021(준용)
비카트연화온도	°C	-	84	KS M 3404 : 2021(준용)
내수압성(1.5 MPa)	-	-	이상없음	KS M 3404 : 2016(준용)
편평성	-	-	이상없음	KS M 3404 : 2021(준용)
내연성	-	-	이상없음	KS C IEC 61386-1 : 2014
외부충격내구성(회전법)	%	-	0	KS M 3404 : 2016(준용)
침지시험(물)	mg/cm ²	-	0.1	KS M 3404 : 2021(준용)
침지시험(염화나트륨)	mg/cm ²	-	0.1	KS M 3404 : 2021(준용)
침지시험(질산)	mg/cm ²	-	0.1	KS M 3404 : 2021(준용)
침지시험(황산)	mg/cm ²	-	0.0	KS M 3404 : 2021(준용)
침지시험(수산화나트륨)	mg/cm ²	-	-0.0	KS M 3404 : 2021(준용)
정량(Pb)	wt %	-	0.0	KS M 3404 : 2021
표시(관의 종류 및 호칭지름)	-	-	표시됨	KS M 3404 : 2021(준용)
표시(제조 연월 또는 그 약호)	-	-	표시됨	KS M 3404 : 2021(준용)
표시(제조사명 또는 그 약호)	-	-	표시됨	KS M 3404 : 2021(준용)

- 다음 페이지 -

Ryu Jihwan

작성자 : 유지환

Tel : 052-220-3132

Kim Minho

기술책임자 : 김민호

Tel : 1577-0091(ARS ①-④)

2025년 01월 17일

KTR 한국화학융합시험연구원장



위변조 확인용 QR code

Page : 1 of 2

원본대조필

BEYOND ASIAN HUB, TOWARD GLOBAL WORLD



TEST REPORT

우 44412 울산광역시 중구 종가로 15(다운동)

TEL (051)464-0771 FAX (051)462-2115

성적서번호 : TAK-2024-182192

접 수 일 자 : 2024년 12월 20일

대 표 자 : 최백규

시험완료일자 : 2025년 01월 17일

업 체 명 : 두리화학(주)

주 소 : 경상남도 김해시 생림면 생림대로 826-90

시 료 명 : 고강성 내충격 오.배수관 및 지하횡주관(고강성 EDR 지하횡주관)

시험결과

시험항목	단위	시료구분	결과치	시험방법
겉모양	-	-	이상없음	KS M 3404 : 2021(준용)
모양	-	-	이상없음	KS M 3404 : 2021(준용)
인장항복강도	MPa	-	48.3	KS M 3404 : 2021(준용)
내충격성(*)	-	-	이상없음	KS M 3404 : 2021(준용)
내수압성(1.5 MPa)	-	-	이상없음	KS M 3404 : 2016(준용)
이음관 내수압성	-	-	이상없음	KS M 3404 : 2021(준용)
종축복귀성	%	-	1	KS M 3404 : 2016(준용)
편평성	-	-	이상없음	KS M 3404 : 2021(준용)
비카트연화온도	°C	-	85	KS M 3404 : 2021(준용)
침지시험(물)	mg/cm ²	-	0.1	KS M 3404 : 2021(준용)
침지시험(황산)	mg/cm ²	-	0.0	KS M 3404 : 2021(준용)
침지시험(질산)	mg/cm ²	-	0.1	KS M 3404 : 2021(준용)
침지시험(염화나트륨)	mg/cm ²	-	0.1	KS M 3404 : 2021(준용)
침지시험(수산화나트륨)	mg/cm ²	-	-0.0	KS M 3404 : 2021(준용)
정량(Pb)	wt %	-	0.0	KS M 3404 : 2021
표시(관의 종류 및 호칭지름)	-	-	표시됨	KS M 3404 : 2021(준용)
표시(제조 연월 또는 그 약호)	-	-	표시됨	KS M 3404 : 2021(준용)

- 다음 페이지 -

Ryu Jihwan

작성자 : 유지환

Tel : 052-220-3132

Kim Minho

기술책임자 : 김민호

Tel : 1577-0091(ARS ①-④)

2025년 01월 17일

KTR 한국화학융합시험연구원장



위변조 확인용 QR code

Page : 1 of 2

원본대조필

KTR KOREA TESTING & RESEARCH INSTITUTE

KTR OP P09 F01 02(00)

A4(210 X 297)

고강성EDR지하횡주관



TEST REPORT

우 13810 경기도 과천시 교육원로 98(중앙동)

TEL (051)464-0771 FAX (051)462-2115

성적서번호 : TAK-2024-182216

접 수 일 자 : 2024년 12월 20일

대 표 자 : 최백규

시험완료일자 : 2025년 02월 20일

업 체 명 : 두리화학(주)

주 소 : 경상남도 김해시 생림면 생림대로 826-90

시 료 명 : 고강성 내충격 오.배수관 및 지하횡주관(고강성 EDR 지하횡주관)

시험결과

시험항목	단위	시료구분	결과치	시험방법
열간 내압 크리프(직관부)(60 °C, 10.0 MPa, 1 000 h)(**)	-	-	이상없음	의뢰자제공시험방법

* 관의 바깥지름 : 60 mm, 최소두께 : 4.27 mm

** 의뢰자요청으로 KS M 3404 : 2021 시험방법 준용함

- 용 도 : 품질관리용

- 비 고 : 1. 이 성적서는 의뢰자가 제시한 시료 및 시료명으로 시험한 결과로써 전체 제품에 대한 품질을 보증하지 않으며, 성적서의 진위확인으 홈페이지(www.ktr.or.kr) 또는 QR code로 확인 가능합니다.
2. 이 성적서는 홍보, 선전, 광고 및 소송용 등으로 사용될 수 없으며, 용도 이외의 사용을 금합니다.
3. 이 성적서는 원본(재발행 포함)만 유효하며, 사본 및 전자 인쇄본/파일본은 결과치 참고용입니다.

PARK

작성자 : 박수열

Tel : 02-2092-3646

Kyoung-Mun

기술책임자 : 김경문

Tel : 1577-0091(ARS ①-④)

2025년 02월 20일

KTR 한국화학융합시험연구원



위변조 확인용 QR code

Page : 1 of 1

원본대조필

BEYOND ASIAN HUB, TOWARD GLOBAL WORLD



TEST REPORT

우 44412 울산광역시 중구 종가로 15(다운동)

TEL (051)464-0771 FAX (051)462-2115

성적서번호 : TAK-2024-056974

접 수 일 자 : 2024년 04월 09일

대 표 자 : 최백규

시험완료일자 : 2024년 04월 24일

업 체 명 : 두리화학(주)

주 소 : 경상남도 김해시 생림면 생림대로 826-90

시 료 명 : 고강성 내충격 오,배수관 및 지하횡주관(고강성 EDR 지하횡주관)

시험 결과

시험항목	단위	시료구분	결과치	시험방법
이음관 이탈력(0.15 MPa)	-	-	이상없음	LH 전문시험서(LHCS 31 20 15 35 : 2023)

- 용 도 : 품질관리용

- 비 고 : 1. 이 성적서는 의뢰자가 제시한 시료 및 시료명으로 시험한 결과로써 전체 제품에 대한 품질을 보증하지 않으며, 성적서의 진위확인인 홈페이지(www.ktr.or.kr) 또는 QR code로 확인 가능합니다.
 2. 이 성적서는 홍보, 선전, 광고 및 소송용 등으로 사용될 수 없으며, 용도 이외의 사용을 금합니다.
 3. 이 성적서는 원본(재발행 포함)만 유효하며, 사본 및 전자 인쇄본/파일본은 결과치 참고용입니다.

Ryu Sihwan

작성자 : 유지환

Tel : 052-220-3132

Chang Jaemun

기술책임자 : 장재준

Tel : 1577-0091(ARS ①-④)

2024년 04월 24일

KTR 한국화학융합시험연구원



위변조 확인용 QR code

Page : 1 of 1

원본대조필

KTR KOREA TESTING & RESEARCH INSTITUTE KTR-OP-P09-F01-02(00)

A4(210 X 297)

고강성EDR지하횡주관
(이음관 이탈력)



TEST REPORT

우 44412 울산광역시 중구 종가로 15(다운동)

TEL (051)464-0771 FAX (051)462-2115

성적서번호 : TAK-2024-182433

접 수 일 자 : 2024년 12월 23일

대 표 자 : 최백규

시험완료일자 : 2025년 01월 20일

업 체 명 : 두리화학(주)

주 소 : 경상남도 김해시 생림면 생림대로 826-90

시 료 명 : EDR 횡주이음관

시험결과

시험항목	단위	시료구분	결과치	시험방법
겉모양	-	-	이상없음	KS M 3410 : 2021(준용)
모양	-	-	이상없음	KS M 3410 : 2021(준용)
인장항복강도	MPa	-	48.4	KS M 3410 : 2021(준용)
내수압성	-	-	이상없음	KS M 3410 : 2021(준용)
편평성	-	-	이상없음	KS M 3410 : 2021(준용)
비카트연화온도	℃	-	80	KS M 3410 : 2021(준용)
침지시험(물)	mg/cm ²	-	0.1	KS M 3410 : 2021(준용)
침지시험(황산)	mg/cm ²	-	0.0	KS M 3410 : 2021(준용)
침지시험(질산)	mg/cm ²	-	0.1	KS M 3410 : 2021(준용)
침지시험(염화나트륨)	mg/cm ²	-	0.1	KS M 3410 : 2021(준용)
침지시험(수산화나트륨)	mg/cm ²	-	-0.0	KS M 3410 : 2021(준용)
정량(Pb)	wt %	-	0.0	KS M 3410 : 2021
표시(모양에 따른 약호 및 호칭지름)	-	-	표시됨	KS M 3410 : 2021(준용)
표시(제조자명 또는 그 약호)	-	-	표시됨	KS M 3410 : 2021(준용)

- 용 도 : 품질관리용

- 다음 페이지 -

Ryu Sihwan

작성자 : 유지환
Tel : 052-220-3132

Kim Minho

기술책임자 : 김민호
Tel : 1577-0091(ARS ①-④)

2025년 01월 20일

KTR 한국화학융합시험연구원장



위변조 확인용 QR code

Page : 1 of 2

원본대조필

BEYOND ASIAN HUB, TOWARD GLOBAL WORLD



TEST REPORT

우 44412 울산광역시 중구 종가로 15(다운동)

TEL (051)464-0771 FAX (051)462-2115

성적서번호 : TAK-2024-182193

접 수 일 자 : 2024년 12월 20일

대 표 자 : 최백규

시험완료일자 : 2025년 01월 17일

업 체 명 : 두리화학(주)

주 소 : 경상남도 김해시 생림면 생림대로 826-90

시 료 명 : 경질 폴리염화비닐 나선형관

시험결과

시험항목	단위	시료구분	결과치	시험방법
겉모양	-	-	이상없음	KS M 3404 : 2021(준용)
모양	-	-	이상없음	KS M 3404 : 2021(준용)
인장항복강도	MPa	-	45.3	KS M 3404 : 2021(준용)
비카트연화온도	°C	-	84	KS M 3404 : 2021(준용)
내수압성(1.5 MPa)	-	-	이상없음	KS M 3404 : 2016(준용)
침지시험(물)	mg/cm ²	-	0.1	KS M 3404 : 2021(준용)
침지시험(염화나트륨)	mg/cm ²	-	0.0	KS M 3404 : 2021(준용)
침지시험(질산)	mg/cm ²	-	0.1	KS M 3404 : 2021(준용)
침지시험(황산)	mg/cm ²	-	0.0	KS M 3404 : 2021(준용)
침지시험(수산화나트륨)	mg/cm ²	-	-0.0	KS M 3404 : 2021(준용)
정량(Pb)	wt %	-	0.0	KS M 3404 : 2021
표시(관의 종류 및 호칭지름)	-	-	표시됨	KS M 3404 : 2021(준용)
표시(제조 연월 또는 그 약호)	-	-	표시됨	KS M 3404 : 2021(준용)
표시(제조자명 또는 그 약호)	-	-	표시됨	KS M 3404 : 2021(준용)

- 용 도 : 품질관리용

- 다음 페이지 -

Ryu Jihoan

작성자 : 유지환

Tel : 052-220-3132

Kim Minho

기술책임자 : 김민호

Tel : 1577-0091(ARS ①-④)

2025년 01월 17일

KTR 한국화학융합시험연구원장



위변조 확인용 QR code

Page : 1 of 2

원본대조필

KTR KOREA TESTING & RESEARCH INSTITUTE

KTR OP P09 F01 02(00)

A4(210 X 297)

경질 폴리염화비닐 나선형관



TEST REPORT

우 44412 울산광역시 중구 종가로 15(다운동)

TEL (051)464-0771 FAX (051)462-2115

성적서번호 : TAK-2024-182199

접 수 일 자 : 2024년 12월 20일

대 표 자 : 최백규

시험완료일자 : 2025년 01월 20일

업 체 명 : 두리화학(주)

주 소 : 경상남도 김해시 생림면 생림대로 826-90

시 료 명 : 배수용 이중 합성수지제 고무링형 이음관(NC1 이음관)

시험 결과

시험항목	단위	시료구분	결과치	시험방법
겉모양	-	-	이상없음	품질보증검사기준(QM-3410-11)
편평시험	-	-	이상없음	품질보증검사기준(QM-3410-11)
수압시험	-	-	이상없음	품질보증검사기준(QM-3410-11)
침지시험(물)	mg/cm ²	-	0.1	품질보증검사기준(QM-3410-11)
침지시험(염화나트륨)	mg/cm ²	-	0.0	품질보증검사기준(QM-3410-11)
침지시험(황산)	mg/cm ²	-	0.0	품질보증검사기준(QM-3410-11)
침지시험(질산)	mg/cm ²	-	0.0	품질보증검사기준(QM-3410-11)
침지시험(수산화나트륨)	mg/cm ²	-	-0.0	품질보증검사기준(QM-3410-11)
정량(Pb)	wt %	-	0.0	KS M 3410 : 2021
표시(모양에 따른 약호 및 호칭지름)	-	-	표시됨	품질보증검사기준(QM-3410-11)
표시(제조자명 또는 그 약호)	-	-	표시됨	품질보증검사기준(QM-3410-11)

- 용 도 : 품질관리용

- 다음 페이지 -

Ryu Sihwan

작성자 : 유지환
Tel : 052-220-3132

Kim Minho

기술책임자 : 김민호
Tel : 1577-0091(ARS ①-④)

2025년 01월 20일

KTR 한국화학융합시험연구원장



위변조 확인용 QR code

Page : 1 of 2

원본대조필

BEYOND ASIAN HUB, TOWARD GLOBAL WORLD



TEST REPORT

우 44412 울산광역시 중구 종가로 15(다운동)

TEL (051)464-0771 FAX (051)462-2115

성적서번호 : TAK-2024-182202

접 수 일 자 : 2024년 12월 20일

대 표 자 : 최백규

시험완료일자 : 2025년 01월 20일

업 체 명 : 두리화학(주)

주 소 : 경상남도 김해시 생림면 생림대로 826-90

시 료 명 : 배수용 합성수지제 고무링형 이음관(URF 이음관)

시험결과

시험항목	단위	시료구분	결과치	시험방법
겉모양	-	-	이상없음	KS M 3410 : 2021(준용)
모양	-	-	이상없음	KS M 3410 : 2021(준용)
내수압성	-	-	이상없음	KS M 3410 : 2021(준용)
편평성	-	-	이상없음	KS M 3410 : 2021(준용)
충격시험	-	-	이상없음	KS M 3801 : 2010(준용)
침지시험(물)	mg/cm ²	-	0.1	KS M 3410 : 2021(준용)
침지시험(염화나트륨)	mg/cm ²	-	0.0	KS M 3410 : 2021(준용)
침지시험(질산)	mg/cm ²	-	0.1	KS M 3410 : 2021(준용)
침지시험(황산)	mg/cm ²	-	0.1	KS M 3410 : 2021(준용)
침지시험(수산화나트륨)	mg/cm ²	-	-0.0	KS M 3410 : 2021(준용)
정량(Pb)	wt %	-	0.0	KS M 3410 : 2021

- 용 도 : 품질관리용

- 비 고 : 1. 이 성적서는 의뢰자가 제시한 시료 및 시료명으로 시험한 결과로써 전체 제품에 대한 품질을 보증하지 않으며, 성적서의 진위확인용 홈페이지(www.ktr.or.kr) 또는 QR code로 확인 가능합니다.
 2. 이 성적서는 홍보, 선전, 광고 및 소송용 등으로 사용될 수 없으며, 용도 이외의 사용을 금합니다.
 3. 이 성적서는 원본(재발행 포함)만 유효하며, 사본 및 전자 인쇄본/파일본은 결과치 참고용입니다.

Ryu Jihoan

작성자 : 유지환

Tel : 052-220-3132

Kim Minho

기술책임자 : 김민호

Tel : 1577-0091(ARS ①-④)

2025년 01월 20일

KTR 한국화학융합시험연구원



위변조 확인용 QR code

Page : 1 of 1

원본대조필

배수용 합성수지제 고무링형 이음관
(원터치 URF이음관)



TEST REPORT

우 44412 울산광역시 중구 중가로 15(다운동)

TEL (051)464-0771 FAX (051)462-2115

성적서번호 : TAK-2024-182187

접 수 일 자 : 2024년 12월 20일

대 표 자 : 최백규

시험완료일자 : 2025년 01월 17일

업 체 명 : 두리화학(주)

주 소 : 경상남도 김해시 생림면 생림대로 826-90

시 료 명 : 비압력용 경질 폴리염화비닐관(VN) SDR 9

시험결과

시험항목	단위	시료구분	결과치	시험방법
겉모양	-	-	이상없음	KS M 3404 : 2021
모양	-	-	이상없음	KS M 3404 : 2021
인장항복강도	MPa	-	50.8	KS M 3404 : 2021
편평성	-	-	이상없음	KS M 3404 : 2021
비카트연화온도	°C	-	83	KS M 3404 : 2021
정량(Pb)	wt %	-	0.0	KS M 3404 : 2021
침지시험(물)	mg/cm ²	-	0.1	KS M 3404 : 2021
침지시험(염화나트륨)	mg/cm ²	-	0.1	KS M 3404 : 2021
침지시험(황산)	mg/cm ²	-	0.0	KS M 3404 : 2021
침지시험(질산)	mg/cm ²	-	0.1	KS M 3404 : 2021
침지시험(수산화나트륨)	mg/cm ²	-	-0.0	KS M 3404 : 2021
표시(관의 종류 및 호칭지름)	-	-	표시됨	KS M 3404 : 2021
표시(제조 연월 또는 그 약호)	-	-	표시됨	KS M 3404 : 2021
표시(제조자명 또는 그 약호)	-	-	표시됨	KS M 3404 : 2021

- 용 도 : 품질관리를

- 다음 페이지 -

Ryu Sihwan

작성자 : 유지환

Tel : 052-220-3132

Kim Minho

기술책임자 : 김민호

Tel : 1577-0091(ARS ①→④)

2025년 01월 17일

KTR 한국화학융합시험연구원장



위변조 확인용 QR code

Page : 1 of 2

원본대조필

BEYOND ASIAN HUB, TOWARD GLOBAL WORLD



TEST REPORT

우 13810 경기도 과천시 교육원로 98(중앙동)

TEL (051)464-0771 FAX (051)462-2115

성적서번호 : TAK-2023-172089

접 수 일 자 : 2023년 12월 12일

대 표 자 : 최백규

시험완료일자 : 2024년 04월 05일

업 체 명 : 두리화학(주)

주 소 : 경상남도 김해시 생림면 생림대로 826-90

시 료 명 : 비압력용 경질 폴리염화비닐관(VN) SDR9

시험 결과

시험항목	단위	시료구분	결과치	시험방법
열간 내압 크리프(직관부)(60 °C, 10.0 MPa, 1 000 h)	-	-	이상없음	KS M 3404 : 2021

※ 호칭 지름 : 16 mm, SDR 9

- 용 도 : 품질관리용

- 비 고 : 1. 이 성적서는 의뢰자가 제시한 시료 및 시료명의로 시험한 결과로써 전체 제품에 대한 품질을 보증하지 않으며, 성적서의 진위확인용 홈페이지(www.ktr.or.kr) 또는 QR code로 확인 가능합니다.
 2. 이 성적서는 홍보, 선전, 광고 및 소송용 등으로 사용될 수 없으며, 용도 이외의 사용을 금합니다.
 3. 이 성적서는 원본(재발행 포함)만 유효하며, 사본 및 전자 인쇄본/파일본은 결과치 참고용입니다.

PARK

작성자 : 박수열
Tel : 02-2092-3646

Kyoung-Man

기술책임자 : 김경문
Tel : 1577-0091(ARS ①-④)

2024년 04월 05일

KTR 한국화학융합시험연구원



위변조 확인용 QR code

Page : 1 of 1

원본대조필

KTR KOREA TESTING & RESEARCH INSTITUTE

KTR-QP-P09-F01-02(00)

A4(210 X 297)

비압력용 경질 폴리염화비닐관
(SDR9-열간 내압 크리프)



TEST REPORT

우 44412 울산광역시 중구 중가로 15(다운동)

TEL (051)464-0771 FAX (051)462-2115

성적서번호 : TAK-2024-182188

접 수 일 자 : 2024년 12월 20일

대 표 자 : 최백규

시험완료일자 : 2025년 01월 17일

업 체 명 : 두리화학(주)

주 소 : 경상남도 김해시 생림면 생림대로 826-90

시 료 명 : 비압력용 경질 폴리염화비닐관(VN) SDR 13.6

시험결과

시험항목	단위	시료구분	결과치	시험방법
겉모양	-	-	이상없음	KS M 3404 : 2021
모양	-	-	이상없음	KS M 3404 : 2021
인장항복강도	MPa	-	51.5	KS M 3404 : 2021
편명성	-	-	이상없음	KS M 3404 : 2021
비카트연화온도	°C	-	84	KS M 3404 : 2021
정량(Pb)	wt %	-	0.0	KS M 3404 : 2021
침지시험(물)	mg/cm ²	-	0.1	KS M 3404 : 2021
침지시험(염화나트륨)	mg/cm ²	-	0.1	KS M 3404 : 2021
침지시험(황산)	mg/cm ²	-	0.0	KS M 3404 : 2021
침지시험(질산)	mg/cm ²	-	0.1	KS M 3404 : 2021
침지시험(수산화나트륨)	mg/cm ²	-	-0.0	KS M 3404 : 2021
표시(관의 종류 및 호칭지름)	-	-	표시됨	KS M 3404 : 2021
표시(제조 연월 또는 그 약호)	-	-	표시됨	KS M 3404 : 2021
표시(제조자명 또는 그 약호)	-	-	표시됨	KS M 3404 : 2021

- 용 도 : 품질관리용

- 다음 페이지 -

Ryu Jihwan

작성자 : 유지환

Tel : 052-220-3132

Kim Minho

기술책임자 : 김민호

Tel : 1577-0091(ARS ①-④)

2025년 01월 17일

KTR 한국화학융합시험연구원장



위변조 확인용 QR code

Page : 1 of 2

원본대조필

KTR KOREA TESTING & RESEARCH INSTITUTE

KTR OP P09 F01 02(00)

A4(210 X 297)

비압력용 경질 폴리염화비닐관
(SDR13.6)

BEYOND ASIAN HUB, TOWARD GLOBAL WORLD



TEST REPORT

우 13810 경기도 과천시 교육원로 98(중앙동)

TEL (051)464-0771 FAX (051)462-2115

성적서번호 : TAK-2024-182212

접 수 일 자 : 2024년 12월 20일

대 표 자 : 최백규

시험완료일자 : 2025년 02월 20일

업 체 명 : 두리화학(주)

주 소 : 경상남도 김해시 생림면 생림대로 826-90

시 료 명 : 비압력용 경질 폴리염화비닐관(VN) SDR 13.6

시험결과

시험항목	단위	시료구분	결과치	시험방법
열간 내압 크리프(직관부)(60 °C, 10.0 MPa, 1,000 h)	-	-	이상없음	KS M 3404 : 2021

※ 호칭 지름 : 50 mm, SDR 13.6

- 용 도 : 품질관리용

- 비 고 : 1. 이 성적서는 의뢰자가 제시한 시료 및 시료명으로 시험한 결과로써 전체 제품에 대한 품질을 보증하지 않으며, 성적서의 진위확인용 홈페이지(www.ktr.or.kr) 또는 QR code로 확인 가능합니다.
 2. 이 성적서는 홍보, 선전, 광고 및 소송용 등으로 사용될 수 없으며, 용도 이외의 사용을 금합니다.
 3. 이 성적서는 원본(재발행 포함)만 유효하며, 사본 및 전자 인쇄본/파일본은 결과치 참고용입니다.

PJRRK

작성자 : 박수열

Tel : 02-2092-3646

Kyoung-Mun

기술책임자 : 김경문

Tel : 1577-0091(ARS ①-④)

2025년 02월 20일

KTR 한국화학융합시험연구원



위변조 확인용 QR code

Page : 1 of 1

원본대조필

KTR KOREA TESTING & RESEARCH INSTITUTE KTR OP P09 F01 02(00)

A4(210 X 297)

비압력용 경질 폴리염화비닐관
(SDR13.6-열간 내압 크리프)



TEST REPORT

우 44412 울산광역시 중구 중가로 15(다운동)

TEL (051)464-0771 FAX (051)462-2115

성적서번호 : TAK-2024-182189

접 수 일 자 : 2024년 12월 20일

대 표 자 : 최백규

시험완료일자 : 2025년 01월 17일

업 체 명 : 두리화학(주)

주 소 : 경상남도 김해시 생림면 생림대로 826-90

시 료 명 : 비압력용 경질 폴리염화비닐관(VN) SDR 17

시험 결과

시험항목	단위	시료구분	결과치	시험방법
겉모양	-	-	이상없음	KS M 3404 : 2021
모양	-	-	이상없음	KS M 3404 : 2021
인장항복강도	MPa	-	51.2	KS M 3404 : 2021
편평성	-	-	이상없음	KS M 3404 : 2021
비카트연화온도	°C	-	84	KS M 3404 : 2021
정량(Pb)	wt %	-	0.0	KS M 3404 : 2021
침지시험(물)	mg/cm ²	-	0.1	KS M 3404 : 2021
침지시험(염화나트륨)	mg/cm ²	-	0.1	KS M 3404 : 2021
침지시험(황산)	mg/cm ²	-	0.0	KS M 3404 : 2021
침지시험(질산)	mg/cm ²	-	0.1	KS M 3404 : 2021
침지시험(수산화나트륨)	mg/cm ²	-	-0.0	KS M 3404 : 2021
표시(관의 종류 및 호칭지름)	-	-	표시됨	KS M 3404 : 2021
표시(제조 연월 또는 그 약호)	-	-	표시됨	KS M 3404 : 2021
표시(제조자명 또는 그 약호)	-	-	표시됨	KS M 3404 : 2021

- 용 도 : 품질관리용

- 다음 페이지 -

Ryu Jihwan

작성자 : 유지환

Tel : 052-220-3132

Kim Minho

기술책임자 : 김민호

Tel : 1577-0091(ARS ①-④)

2025년 01월 17일

KTR 한국화학융합시험연구원장



위변조 확인용 QR code

Page : 1 of 2

원본대조필

BEYOND ASIAN HUB, TOWARD GLOBAL WORLD



TEST REPORT

우 13810 경기도 과천시 교육원로 98(중앙동)

TEL (051)464-0771 FAX (051)462-2115

성적서번호 : TAK-2023-172088

접 수 일 자 : 2023년 12월 12일

대 표 자 : 최백규

시험완료일자 : 2024년 02월 13일

업 체 명 : 두리화학(주)

주 소 : 경상남도 김해시 생림면 생림대로 826-90

시 료 명 : 비압력용 경질 폴리염화비닐관(VN) SDR17

시험 결과

시험항목	단위	시료구분	결과치	시험방법
열간 내압 크리프(직관부)(60 °C, 10.0 MPa, 1 000 h)	-	-	이상없음	KS M 3404 : 2021

※ 호칭 지름 : 100 mm, SDR 17

- 용 도 : 품질관리용

- 비 고 :
1. 이 성적서는 의뢰자가 제시한 시료 및 시료명으로 시험한 결과로써 전체 제품에 대한 품질을 보증하지 않으며, 성적서의 진위확인은 홈페이지(www.ktr.or.kr) 또는 QR code로 확인 가능합니다.
 2. 이 성적서는 홍보, 선전, 광고 및 소송용 등으로 사용될 수 없으며, 용도 이외의 사용을 금합니다.
 3. 이 성적서는 원본(재발행 포함)만 유효하며, 사본 및 전자 인쇄본/파일본은 결과치 참고용입니다.

PARK

작성자 : 박수열
Tel : 02-2092-3646

Kyoung-Mun

기술책임자 : 김경문
Tel : 1577-0091(ARS ①-④)

2024년 02월 13일

KTR 한국화학융합시험연구원



위변조 확인용 QR code

Page : 1 of 1

원본대조필

KTR KOREA TESTING & RESEARCH INSTITUTE KTR OP P09 F01 02(00)

A4(210 X 297)

비압력용 경질 폴리염화비닐관
(SDR17-열간 내압 크리프)



TEST REPORT

우 44412 울산광역시 중구 종가로 15(다운동)

TEL (051)464-0771 FAX (051)462-2115

성적서번호 : TAK-2024-182186

접 수 일 자 : 2024년 12월 20일

대 표 자 : 최백규

시험완료일자 : 2025년 01월 17일

업 체 명 : 두리화학(주)

주 소 : 경상남도 김해시 생림면 생림대로 826-90

시 료 명 : 비압력용 경질 폴리염화비닐관(VN) SDR 33

시험결과

시험항목	단위	시료구분	결과치	시험방법
겉모양	-	-	이상없음	KS M 3404 : 2021
모양	-	-	이상없음	KS M 3404 : 2021
인장항복강도	MPa	-	49.7	KS M 3404 : 2021
편평성	-	-	이상없음	KS M 3404 : 2021
비카트연화온도	°C	-	84	KS M 3404 : 2021
정량(Pb)	wt %	-	0.0	KS M 3404 : 2021
침지시험(물)	mg/cm ²	-	0.1	KS M 3404 : 2021
침지시험(염화나트륨)	mg/cm ²	-	0.1	KS M 3404 : 2021
침지시험(황산)	mg/cm ²	-	0.0	KS M 3404 : 2021
침지시험(질산)	mg/cm ²	-	0.1	KS M 3404 : 2021
침지시험(수산화나트륨)	mg/cm ²	-	-0.0	KS M 3404 : 2021
표시(관의 종류 및 호칭지름)	-	-	표시됨	KS M 3404 : 2021
표시(제조 연월 또는 그 약호)	-	-	표시됨	KS M 3404 : 2021
표시(제조자명 또는 그 약호)	-	-	표시됨	KS M 3404 : 2021

- 용 도 : 품질관리용

- 다음 페이지 -

Ryu Jihwan

작성자 : 유지환

Tel : 052-220-3132

Kim Minho

기술책임자 : 김민호

Tel : 1577-0091(ARS ①-④)

2025년 01월 17일

KTR 한국화학융합시험연구원장



위변조 확인용 QR code

Page : 1 of 2

원본대조필

KTR KOREA TESTING & RESEARCH INSTITUTE

KTR OP P09 F01 02/000

A4(210 X 297)

비압력용 경질 폴리염화비닐관
(SDR33)

BEYOND ASIAN HUB, TOWARD GLOBAL WORLD



TEST REPORT

우 13810 경기도 과천시 교육원로 98(중앙동)
 성적서번호 : TAK-2024-182210
 대표자 : 최백규
 업체명 : 두리화학(주)
 주소 : 경상남도 김해시 생림면 생림대로 826-90
 시료명 : 비압력용 경질 폴리염화비닐관(VN) SDR 33

TEL (051)464-0771 FAX (051)462-2115

접수일자 : 2024년 12월 20일
 시험완료일자 : 2025년 02월 20일

시험결과

시험항목	단위	시료구분	결과치	시험방법
열간 내압 크리프(좌관부)(60 °C, 10.0 MPa, 1 000 h)	-	-	이상없음	KS M 3404 : 2021

※ 호칭 지름 : 50 mm, SDR 33

- 용도 : 품질관리용

- 비고 : 1. 이 성적서는 의뢰자가 제시한 시료 및 시료명으로 시험한 결과로써 전체 제품에 대한 품질을 보증하지 않으며, 성적서의 진위확인은 홈페이지(www.ktr.or.kr) 또는 QR code로 확인 가능합니다.
 2. 이 성적서는 홍보, 선전, 광고 및 소송용 등으로 사용될 수 없으며, 용도 이외의 사용을 금합니다.
 3. 이 성적서는 원본(제발행 포함)만 유효하며, 사본 및 전자 인쇄본/파일본은 결과치 참고용입니다.

COPY 복사본

PARK

작성자 : 박수열
 Tel : 02-2092-3646

Kyoung-Man

기술책임자 : 김경문
 Tel : 1577-0091(ARS ①→④)

2025년 02월 20일

KTR 한국화학융합시험연구원



위변조 확인용 QR code

Page : 1 of 1

원본대조필

KTR KOREA TESTING & RESEARCH INSTITUTE

KTR-QP-P09-F01-02(00)

A4(210 X 297)

비압력용 경질 폴리염화비닐관
 (SDR33-열간 내압 크리프)



TEST REPORT

우 44412 울산광역시 중구 중가로 15(다운동)

TEL (051)464-0771 FAX (051)462-2115

성적서번호 : TAK-2024-182194

접 수 일 자 : 2024년 12월 20일

대 표 자 : 최백규

시험완료일자 : 2025년 01월 17일

업 체 명 : 두리화학(주)

주 소 : 경상남도 김해시 생림면 생림대로 826-90

시 료 명 : 압력용 경질 폴리염화비닐관(VP)

시험결과

시험항목	단위	시료구분	결과치	시험방법
겉모양	-	-	이상없음	KS M 3401 : 2021
모양	-	-	이상없음	KS M 3401 : 2021
인장항복강도	MPa	-	55.3	KS M 3401 : 2021
편평성	-	-	이상없음	KS M 3401 : 2021
비카트연화온도	°C	-	83	KS M 3401 : 2021
내충격성	%	-	0	KS M 3401 : 2021
침지시험(물)	mg/cm ²	-	0.1	KS M 3401 : 2021
침지시험(염화나트륨)	mg/cm ²	-	0.0	KS M 3401 : 2021
침지시험(질산)	mg/cm ²	-	0.1	KS M 3401 : 2021
침지시험(황산)	mg/cm ²	-	0.0	KS M 3401 : 2021
침지시험(수산화나트륨)	mg/cm ²	-	-0.0	KS M 3401 : 2021
정량(Pb)	wt %	-	0.0	KS M 3404 : 2021
표시(관의 종류 및 호칭지름)	-	-	표시됨	KS M 3401 : 2021
표시(제조 연월 또는 그 약호)	-	-	표시됨	KS M 3401 : 2021
표시(제조자명 또는 그 약호)	-	-	표시됨	KS M 3401 : 2021

- 용 도 : 품질관리용

- 다음 페이지 -

Ryu Jihoan

작성자 : 유지환

Tel : 052-220-3132

Kim Minho

기술책임자 : 김민호

Tel : 1577-0091(ARS ①-④)

2025년 01월 17일

KTR 한국화학융합시험연구원장



위변조 확인용 QR code

Page : 1 of 2

원본대조필



BEYOND ASIAN HUB, TOWARD GLOBAL WORLD

TEST REPORT

우 44412 울산광역시 중구 종가로 15(다운동)

TEL (051)464-0771 FAX (051)462-2115

성적서번호 : TAK-2024-182196

접 수 일 자 : 2024년 12월 20일

대 표 자 : 최백규

시험완료일자 : 2025년 01월 20일

업 체 명 : 두리화학(주)

주 소 : 경상남도 김해시 생림면 생림대로 826-90

시 료 명 : 비압력용 경질 폴리염화비닐 이음관(DV)

시험 결과

시험항목	단위	시료구분	결과치	시험방법
겉모양	-	-	이상없음	KS M 3410 : 2021
모양	-	-	이상없음	KS M 3410 : 2021
인장항복강도	MPa	-	46.6	KS M 3410 : 2021
내수압성	-	-	이상없음	KS M 3410 : 2021
편평성	-	-	이상없음	KS M 3410 : 2021
침지시험(물)	mg/cm ²	-	0.1	KS M 3410 : 2021
침지시험(염화나트륨)	mg/cm ²	-	0.0	KS M 3410 : 2021
침지시험(황산)	mg/cm ²	-	0.0	KS M 3410 : 2021
침지시험(질산)	mg/cm ²	-	0.1	KS M 3410 : 2021
침지시험(수산화나트륨)	mg/cm ²	-	-0.0	KS M 3410 : 2021
비카트연화온도	°C	-	79	KS M 3410 : 2021
정량(Pb)	wt %	-	0.0	KS M 3410 : 2021
표시(모양에 따른 약호 및 호칭지름)	-	-	표시됨	KS M 3410 : 2021
표시(제조자명 또는 그 약호)	-	-	표시됨	KS M 3410 : 2021
표시(한국산업표준(KS) 표시도표)	-	-	표시됨	KS M 3410 : 2021

- 용 도 : 품질관리용

- 다음 페이지 -

Ryu Jihoan

작성자 : 유지환
Tel : 052-220-3132

Kim Minho

기술책임자 : 김민호
Tel : 1577-0091(ARS ①-④)

2025년 01월 20일

KTR 한국화학융합시험연구원장



위변조 확인용 QR code

Page : 1 of 2

원본대조필

KTR KOREA TESTING & RESEARCH INSTITUTE(KTR) QP P09 F01 02(00)

A4(210 X 297)

비압력용 경질 폴리염화비닐 이음관
(DV)



TEST REPORT

우 44412 울산광역시 중구 중가로 15(다운동)

TEL (051)464-0771 FAX (051)462-2115

성적서번호 : TAK-2024-182198

접 수 일 자 : 2024년 12월 20일

대 표 자 : 최백규

시험완료일자 : 2025년 01월 17일

업 체 명 : 두리화학(주)

주 소 : 경상남도 김해시 생림면 생림대로 826-90

시 료 명 : 압력용 내충격성 경질 폴리염화비닐 이음관(TS)[A형]

시험결과

시험항목	단위	시료구분	결과치	시험방법
겉모양	-	-	이상없음	KS M 3402 : 2021
모양	-	-	이상없음	KS M 3402 : 2021
인장항복강도	MPa	-	50.7	KS M 3402 : 2021
비카르연화온도	℃	-	79	KS M 3402 : 2021
표시(종류 또는 그 기호 및 호칭)	-	-	표시됨	KS M 3402 : 2021
표시(제조자명 또는 그 약호)	-	-	표시됨	KS M 3402 : 2021
표시(공칭압력)	-	-	표시됨	KS M 3402 : 2021
표시(한국산업표준(KS) 표시도표)	-	-	표시됨	KS M 3402 : 2021

- 용 도 : 품질관리용

- 비 고 : 1. 이 성적서는 의뢰자가 제시한 시료 및 시료명으로 시험한 결과로써 전체 제품에 대한 품질을 보증하지 않으며, 성적서의 진위확인인 홈페이지(www.ktr.or.kr) 또는 QR code로 확인 가능합니다.
 2. 이 성적서는 홍보, 선전, 광고 및 소송용 등으로 사용될 수 없으며, 용도 이외의 사용을 금합니다.
 3. 이 성적서는 원본(재발행 포함)만 유효하며, 사본 및 전자 인쇄본/파일본은 결과치 참고용입니다.

Ryu Jihoan

작성자 : 유지환
Tel : 052-220-3132

Kim Minho

기술책임자 : 김민호
Tel : 1577-0091(ARS ①→④)

2025년 01월 17일

KTR 한국화학융합시험연구원



위변조 확인용 QR code

Page : 1 of 1

원본대조필

BEYOND ASIAN HUB, TOWARD GLOBAL WORLD



TEST REPORT

우 13810 경기도 과천시 교육원로 98(중앙동)

TEL (051)464-0771 FAX (051)462-2115

성적서번호 : TAK-2023-141016

접 수 일 자 : 2023년 10월 12일

대 표 자 : 최백규

시험완료일자 : 2024년 02월 13일

업 체 명 : 두리화학(주)

주 소 : 경상남도 김해시 생림면 생림대로 826-90

시 료 명 : 압력용 경질 폴리염화비닐 이음관(TS)[A형] : 엘보

시험 결과

시험항목	단위	시료구분	결과치	시험방법
열간 내압 크리프성(20℃, 시험 압력 5.376 MPa, 1 h)(**)	-	-	이상없음	KS M 3402 : 2021
열간 내압 크리프성(20℃, 시험 압력 4.096 MPa, 1 000 h)(**)	-	-	이상없음	KS M 3402 : 2021

※ 호칭 지름 : 75 mm

** PN 16 적용(시험조건 : 의뢰자제공)

- 용 도 : 품질관리용

- 비 고 : 1. 이 성적서는 의뢰자가 제시한 시료 및 시료명으로 시험한 결과로써 전체 제품에 대한 품질을 보증하지 않으며, 성적서의 진위확인으 홈페이지(www.ktr.or.kr) 또는 QR code로 확인 가능합니다.
 2. 이 성적서는 홍보, 선전, 광고 및 소송용 등으로 사용될 수 없으며, 용도 이외의 사용을 금합니다.
 3. 이 성적서는 원본(재발행 포함)만 유효하며, 사본 및 전자 인쇄본/파일본은 결과치 참고용입니다.

Ahn Youngjae

작성자 : 안영재

Tel : 02-2092-3692

Kyoung-Mun

기술책임자 : 김경문

Tel : 1577-0091(ARS ①-④)

2024년 02월 13일

KTR 한국화학융합시험연구원



위변조 확인용 QR code

Page : 1 of 1

원본대조필

KTR KOREA TESTING & RESEARCH INSTITUTE KTR OP P09 F01 02(00)

A4(210 X 297)

압력용 경질 폴리염화비닐 이음관
(TS-A엘보-열간 내압 크리프)



TEST REPORT

우 44412 울산광역시 중구 중가로 15(다운동)

TEL (051)464-0771 FAX (051)462-2115

성적서번호 : TAK-2024-182103

접 수 일 자 : 2024년 12월 20일

대 표 자 : 최백규

시험완료일자 : 2025년 01월 17일

업 체 명 : 두리화학(주)

주 소 : 경상남도 김해시 생림면 생림대로 826-90

시 료 명 : 압력용 내충격성 경질 폴리염화비닐관(HIVP)

시험결과

시험항목	단위	시료구분	결과치	시험방법
겉모양	-	-	이상없음	KS M 3401 : 2021
모양	-	-	이상없음	KS M 3401 : 2021
인장항복강도	MPa	-	51.8	KS M 3401 : 2021
편평성	-	-	이상없음	KS M 3401 : 2021
내충격성	-	-	이상없음	KS M 3401 : 2021
비카르연화온도	℃	-	83	KS M 3401 : 2021
표시사항	-	-	표시됨	KS M 3401 : 2021
표시(관의 종류, 호칭지름 및 공칭압력)	-	-	표시됨	KS M 3401 : 2021
표시(제조 연월일 또는 그 약호)	-	-	표시됨	KS M 3401 : 2021
표시(제조자명 또는 그 약호)	-	-	표시됨	KS M 3401 : 2021

- 용 도 : 품질관리용

- 비 고 : 1. 이 성적서는 의뢰자가 제시한 시료 및 시료명으로 시험한 결과로써 전체 제품에 대한 품질을 보증하지 않으며, 성적서의 진위확인용 홈페이지(www.ktr.or.kr) 또는 QR code로 확인 가능합니다.
 2. 이 성적서는 홍보, 선전, 광고 및 소송용 등으로 사용될 수 없으며, 용도 이외의 사용을 금합니다.
 3. 이 성적서는 원본(재발행 포함)만 유효하며, 사본 및 전자 인쇄본/파일본은 결과치 참고용입니다.

Ryu Sihwan

작성자 : 유지환

Tel : 052-220-3132

Kim Minho

기술책임자 : 김민호

Tel : 1577-0091(ARS ①-④)

2025년 01월 17일

KTR 한국화학융합시험연구원



위변조 확인용 QR code

Page : 1 of 1

원본대조필

KTR KOREA TESTING & RESEARCH INSTITUTE

KTR OP P09 F01 02(00)

A4(210 X 297)

압력용 내충격성 경질 폴리염화비닐관
(HIVP)

BEYOND ASIAN HUB, TOWARD GLOBAL WORLD



TEST REPORT

우 13810 경기도 과천시 교육원로 98(중앙동)

TEL (051)464-0771 FAX (051)462-2115

성적서번호 : TAK-2023-173910

접 수 일 자 : 2023년 12월 14일

대 표 자 : 최백규

시험완료일자 : 2024년 03월 13일

업 체 명 : 두리화학(주)

주 소 : 경상남도 김해시 생림면 생림대로 826-90

시 료 명 : 압력용 내충격 경질 폴리염화비닐관(HIVP)

시험결과

시험항목	단위	시료구분	결과치	시험방법
열간 내압 크리프성(직관부)(20 °C, 42.0 MPa, 1 h)	-	-	이상없음	KS M 3401 : 2021
열간 내압 크리프성(직관부)(60 °C, 12.5 MPa, 1 000 h)	-	-	이상없음	KS M 3401 : 2021
열간 내압 크리프성(슬리브 가공부)(20 °C, 시험 압력 5.376 MPa, 1 h)	-	-	이상없음	KS M 3401 : 2021

* 호칭 지름 : 100 mm, PN 16

- 용 도 : 품질관리용

- 비 고 : 1. 이 성적서는 의뢰자가 제시한 시료 및 시료명으로 시험한 결과로써 전체 제품에 대한 품질을 보증하지 않으며, 성적서의 진위확인은 홈페이지(www.ktr.or.kr) 또는 QR code로 확인 가능합니다.
 2. 이 성적서는 홍보, 선전, 광고 및 소송용 등으로 사용될 수 없으며, 용도 이외의 사용을 금합니다.
 3. 이 성적서는 원본(재발행 포함)만 유효하며, 사본 및 전자 인쇄본/파일본은 결과치 참고용입니다.

PARR

작성자 : 박수열
Tel : 02-2092-3646

Aho Kiyong

기술책임자 : 허기영
Tel : 1577-0091(ARS ①-④)

2024년 03월 13일

KTR 한국화학융합시험연구원



위변조 확인용 QR code

Page : 1 of 1

원본대조필

KTR KOREA TESTING & RESEARCH INSTITUTE KTR (CP P09 F01 02/00)

A4(210 X 297)

압력용 내충격성 경질 폴리염화비닐관
(HIVP-열간 내압 크리프)



TEST REPORT

우 44412 울산광역시 중구 중가로 15(다운동)

TEL (051)464-0771 FAX (051)462-2115

성적서번호 : TAK-2024-182197

접 수 일 자 : 2024년 12월 20일

대 표 자 : 최백규

시험완료일자 : 2025년 01월 17일

업 체 명 : 두리화학(주)

주 소 : 경상남도 김해시 생림면 생림대로 826-90

시 료 명 : 압력용 내충격성 경질 폴리염화비닐 이음관(HITS)[A형]

시험결과

시험항목	단위	시료구분	결과치	시험방법
겉모양	-	-	이상없음	KS M 3402 : 2021
모양	-	-	이상없음	KS M 3402 : 2021
인장항복강도	MPa	-	45.1	KS M 3402 : 2021
비카트연화온도	℃	-	78	KS M 3402 : 2021
내충격성	-	-	이상없음	KS M 3402 : 2021
표시(종류 또는 그 기호 및 호칭)	-	-	표시됨	KS M 3402 : 2021
표시(제조자명 또는 그 약호)	-	-	표시됨	KS M 3402 : 2021
표시(공칭압력)	-	-	표시됨	KS M 3402 : 2021
표시(한국산업표준(KS) 표시도표)	-	-	표시됨	KS M 3402 : 2021

- 용 도 : 품질관리용

- 비 고 : 1. 이 성적서는 의뢰자가 제시한 시료 및 시료명으로 시험한 결과로써 전체 제품에 대한 품질을 보증하지 않으며, 성적서의 진위확인은 홈페이지(www.ktr.or.kr) 또는 QR code로 확인 가능합니다.
 2. 이 성적서는 홍보, 선전, 광고 및 소송용 등으로 사용될 수 없으며, 용도 이외의 사용을 금합니다.
 3. 이 성적서는 원본(재발행 포함)만 유효하며, 사본 및 전자 인쇄본/파일본은 결과치 참고용입니다.

Ryu Jihoan

작성자 : 유지환

Tel : 052-220-3132

Kim Minho

기술책임자 : 김민호

Tel : 1577-0091(ARS ①→④)

2025년 01월 17일

KTR 한국화학융합시험연구원



위변조 확인용 QR code

Page : 1 of 1

원본대조필

BEYOND ASIAN HUB. TOWARD GLOBAL WORLD



TEST REPORT

우 13810 경기도 과천시 교육원로 98(중앙동)

TEL (051)464-0771 FAX (051)462-2115

성적서번호 : TAK-2024-182217

접 수 일 자 : 2024년 12월 20일

대 표 자 : 최백규

시험완료일자 : 2025년 02월 20일

업 체 명 : 두리화학(주)

주 소 : 경상남도 김해시 생림면 생림대로 826-90

시 료 명 : 압력용 내충격성 경질 폴리염화비닐 이음관(HITS)[A형]

시험결과

시험항목	단위	시료구분	결과치	시험방법
열간 내압 크리프성(20 °C, 시험 압력 5.376 MPa, 1 h)(**)	-	-	이상없음	KS M 3402 : 2021
열간 내압 크리프성(20 °C, 시험 압력 4.096 MPa, 1 000 h)(**)	-	-	이상없음	KS M 3402 : 2021

* 호칭 지름 : 50 mm

** PN 16 적용(시험조건 : 의뢰자제공)

- 용 도 : 품질관리용

- 비 고 : 1. 이 성적서는 의뢰자가 제시한 시료 및 시료명으로 시험한 결과로써 전체 제품에 대한 품질을 보증하지 않으며, 성적서의 진위확인은 홈페이지(www.ktr.or.kr) 또는 QR code로 확인 가능합니다.
 2. 이 성적서는 홍보, 선전, 광고 및 소송용 등으로 사용될 수 없으며, 용도 이외의 사용을 금합니다.
 3. 이 성적서는 원본(재발행 포함)만 유효하며, 사본 및 전자 인쇄본/파일본은 결과치 참고용입니다.

PARK

작성자 : 박수열

Tel : 02-2092-3646

Kyoung-Mun

기술책임자 : 김경문

Tel : 1577-0091(ARS ①-④)

2025년 02월 20일

KTR 한국화학융합시험연구원



위변조 확인용 QR code

Page : 1 of 1

원본대조필

압력용 내충격성 경질 폴리염화비닐 이음관
(HITS-열간 내압 크리프)



TEST REPORT

우 44412 울산광역시 중구 중가로 15(다운동)

TEL (051)464-0771 FAX (051)462-2115

성적서번호 : TAK-2024-182203

접 수 일 자 : 2024년 12월 20일

대 표 자 : 최백규

시험완료일자 : 2025년 01월 17일

업 체 명 : 두리화학(주)

주 소 : 경상남도 김해시 생림면 생림대로 826-90

시 료 명 : 배수접속기(URF/S 이음관)

시험결과

시험항목	단위	시료구분	결과치	시험방법
겉모양	-	-	이상없음	품질보증검사기준(QM-3410-02)
형상	-	-	이상없음	품질보증검사기준(QM-3410-02)
인장강도	MPa	-	28.5	품질보증검사기준(QM-3410-02)
수압시험	-	-	이상없음	품질보증검사기준(QM-3410-02)
비카트연화온도	℃	-	148	품질보증검사기준(QM-3410-02)
충격강도	-	-	이상없음	품질보증검사기준(QM-3410-02)

- 용 도 : 품질관리용

- 비 고 : 1. 이 성적서는 의뢰자가 제시한 시료 및 시료명으로 시험한 결과로써 전체 제품에 대한 품질을 보증하지 않으며, 성적서의 진위확인은 홈페이지(www.ktr.or.kr) 또는 QR code로 확인 가능합니다.
2. 이 성적서는 홍보, 선전, 광고 및 소송용 등으로 사용될 수 없으며, 용도 이외의 사용을 금합니다.
3. 이 성적서는 원본(재발행 포함)만 유효하며, 사본 및 전자 인쇄본/파일본은 결과치 참고용입니다.

Ryu Sihwan

작성자 : 유지환

Tel : 052-220-3132

Kim Minho

기술책임자 : 김민호

Tel : 1577-0091(ARS ①-④)

2025년 01월 17일

KTR 한국화학융합시험연구원



위변조 확인용 QR code

Page : 1 of 1

원본대조필

BEYOND ASIAN HUB, TOWARD GLOBAL WORLD



TEST REPORT

우 44412 울산광역시 중구 종가로 15(다운동)

TEL (051)464-0771 FAX (051)462-2115

성적서번호 : TAK-2024-182204

접 수 일 자 : 2024년 12월 20일

대 표 자 : 최백규

시험완료일자 : 2025년 01월 17일

업 체 명 : 두리화학(주)

주 소 : 경상남도 김해시 생림면 생림대로 826-90

시 료 명 : 슬리브

시험 결과

시험항목	단위	시료구분	결과치	시험방법
겉모양	-	-	이상없음	품질보증검사기준(QM-3410-11)
형상	-	-	이상없음	품질보증검사기준(QM-3410-11)
인장강도	MPa	-	28.3	품질보증검사기준(QM-3410-11)
충격강도	-	-	이상없음	품질보증검사기준(QM-3410-11)

- 용 도 : 품질관리용

- 비 고 : 1. 이 성적서는 의뢰자가 제시한 시료 및 시료명의로 시험한 결과로써 전체 제품에 대한 품질을 보증하지 않으며, 성적서의 진위확인인 홈페이지(www.ktr.or.kr) 또는 QR code로 확인 가능합니다.
 2. 이 성적서는 홍보, 선전, 광고 및 소송용 등으로 사용될 수 없으며, 용도 이외의 사용을 금합니다.
 3. 이 성적서는 원본(재발행 포함)만 유효하며, 사본 및 전자 인쇄본/파일본은 결과치 참고용입니다.

Ryu Sihwan

작성자 : 유지환

Tel : 052-220-3132

Kim Minho

기술책임자 : 김민호

Tel : 1577-0091(ARS ①→④)

2025년 01월 17일

KTR 한국화학융합시험연구원



원본대조필 위변조 확인용 QR code

Page : 1 of 1

KTR KOREA TESTING & RESEARCH INSTITUTE(KTR, OP. P19, F01, 02/00)

A4(210 X 297)

슬리브



TEST REPORT

우 44412 울산광역시 중구 중가로 15(다운동)

TEL (051)464-0771 FAX (051)462-2115

성적서번호 : TAK-2024-182201

접 수 일 자 : 2024년 12월 20일

대 표 자 : 최백규

시험완료일자 : 2025년 01월 20일

업 체 명 : 두리화학(주)

주 소 : 경상남도 김해시 생림면 생림대로 826-90

시 료 명 : 역류도피장치

시험결과

시험항목	단위	시료구분	결과치	시험방법
인장항복강도	MPa	-	45.2	KS M 3404 : 2021(준용)
비카트연화온도	°C	-	78	KS M 3404 : 2021(준용)
침지시험(물)	mg/cm ²	-	0.1	KS M 3404 : 2021(준용)
침지시험(염화나트륨)	mg/cm ²	-	0.0	KS M 3404 : 2021(준용)
침지시험(황산)	mg/cm ²	-	0.0	KS M 3404 : 2021(준용)
침지시험(질산)	mg/cm ²	-	0.1	KS M 3404 : 2021(준용)
침지시험(수산화나트륨)	mg/cm ²	-	-0.0	KS M 3404 : 2021(준용)
정량(Pb)	wt %	-	0.0	KS M 3404 : 2021

- 용 도 : 품질관리용

- 비 고 : 1. 이 성적서는 의뢰자가 제시한 시료 및 시료명으로 시험한 결과로써 전체 제품에 대한 품질을 보증하지 않으며, 성적서의 진위확인은 홈페이지(www.ktr.or.kr) 또는 QR code로 확인 가능합니다.
 2. 이 성적서는 홍보, 선전, 광고 및 소송용 등으로 사용될 수 없으며, 용도 이외의 사용을 금합니다.
 3. 이 성적서는 원본(재발행 포함)만 유효하며, 사본 및 전자 인쇄본/파일본은 결과치 참고용입니다.

Ryu Sihwan

작성자 : 유지환

Tel : 052-220-3132

Kim Minho

기술책임자 : 김민호

Tel : 1577-0091(ARS ①→④)

2025년 01월 20일

KTR 한국화학융합시험연구원



위변조 확인용 QR code

Page : 1 of 1

원본대조필

BEYOND ASIAN HUB, TOWARD GLOBAL WORLD



TEST REPORT

우 44412 울산광역시 중구 종가로 15(다운동)

TEL (051)464-0771 FAX (051)462-2115

성적서번호 : TBK-2024-003092

접 수 일 자 : 2024년 04월 09일

대 표 자 : 최백규

시험완료일자 : 2024년 04월 24일

업 체 명 : 두리화학(주)

주 소 : 경상남도 김해시 생림면 생림대로 826-90

시 료 명 : 역류도피장치

시험 결과

시험항목	단위	시료구분	결과치	시험방법
배수도피압력	Pa	-	900	LH 전문시방서(LHCS 31 20 15 65 : 2023)

- 용 도 : 품질관리용

- 비 고 : 1. 이 성적서는 의뢰자가 제시한 시료 및 시료명으로 시험한 결과로써 전체 제품에 대한 품질을 보증하지 않으며, 성적서의 진위확인인 홈페이지(www.ktr.or.kr) 또는 QR code로 확인 가능합니다.
 2. 이 성적서는 홍보, 선전, 광고 및 소송용 등으로 사용될 수 없으며, 용도 이외의 사용을 금합니다.
 3. 이 성적서는 원본(재발행 포함)만 유효하며, 사본 및 전자 인쇄본/파일본은 결과치 참고용입니다.

Ryu Jihoan

작성자 : 유지환
Tel : 052-220-3132

Chang Jaesun

기술책임자 : 장재준
Tel : 1577-0091(ARS ①-④)

2024년 04월 24일

KTR 한국화학융합시험연구원



위변조 확인용 QR code

Page : 1 of 1

원본대조필

역류도피장치
(배수도피압력)



TEST REPORT

우 44412 울산광역시 중구 중가로 15(다운동)

TEL (051)464-0771 FAX (051)462-2115

성적서번호 : TAK-2024-182208

접 수 일 자 : 2024년 12월 20일

대 표 자 : 최백규

시험완료일자 : 2025년 01월 20일

업 체 명 : 두리화학(주)

주 소 : 경상남도 김해시 생림면 생림대로 826-90

시 료 명 : 투명청소구

시험결과

시험항목	단위	시료구분	결과치	시험방법
인장항복강도	MPa	-	63.6	KS M 3404 : 2021(준용)
가시광선투과율	%	-	65.5	KS L 2514 : 2011(준용)
비카트연화온도	℃	-	72	KS M 3404 : 2021(준용)
침지시험(물)	mg/cm ²	-	0.1	KS M 3404 : 2021(준용)
침지시험(염화나트륨)	mg/cm ²	-	0.0	KS M 3404 : 2021(준용)
침지시험(황산)	mg/cm ²	-	0.0	KS M 3404 : 2021(준용)
침지시험(질산)	mg/cm ²	-	0.1	KS M 3404 : 2021(준용)
침지시험(수산화나트륨)	mg/cm ²	-	-0.0	KS M 3404 : 2021(준용)
정량(Pb)	wt %	-	0.0	KS M 3404 : 2021
내수압성	-	-	이상없음	KS M 3410 : 2021(준용)

- 용 도 : 품질관리용

- 비 고 : 1. 이 성적서는 의뢰자가 제시한 시료 및 시료명으로 시험한 결과로써 전체 제품에 대한 품질을 보증하지 않으며, 성적서의 진위확인용 홈페이지(www.ktr.or.kr) 또는 QR code로 확인 가능합니다.
2. 이 성적서는 홍보, 선전, 광고 및 소송용 등으로 사용될 수 없으며, 용도 이외의 사용을 금합니다.
3. 이 성적서는 원본(재발행 포함)만 유효하며, 사본 및 전자 인쇄본/파일본은 결과치 참고용입니다.

Ryu Sihwan

작성자 : 유지환

Tel : 052-220-3132

Kim Minho

기술책임자 : 김민호

Tel : 1577-0091(ARS ①-④)

2025년 01월 20일

KTR 한국화학융합시험연구원



위변조 확인용 QR code

Page : 1 of 1

원본대조필



BEYOND ASIAN HUB, TOWARD GLOBAL WORLD

TEST REPORT

우 44412 울산광역시 중구 종가로 15(다운동)

TEL (051)464-0771 FAX (051)462-2115

성적서번호 : TAK-2024-182102

접 수 일 자 : 2024년 12월 20일

대 표 자 : 최백규

시험완료일자 : 2025년 01월 14일

업 체 명 : 두리화학(주)

주 소 : 경상남도 김해시 생림면 생림대로 826-90

시 료 명 : 고무시험편

시험결과

시험항목	단위	시료구분	결과치	시험방법
스프링 경도Hs(쇼어 A)	-	-	61	KS M 6613 : 2022
686 N/cm ² 하중시 신장률	%	-	250	KS M 6613 : 2022
인장강도	N/cm ²	-	1 930	KS M 6613 : 2022
신장률	%	-	513	KS M 6613 : 2022
영구신장률	%	-	4	KS M 6613 : 2022
노화시험(70 °C±1 °C, 96 h)	-	-	-	KS M 6613 : 2022
-인장강도변화율	%	-	-1	KS M 6613 : 2022
-신장변화율	%	-	-8	KS M 6613 : 2022
-스프링경도의 변화 Hs	-	-	3	KS M 6613 : 2022
영구압축축출음률(70 °C±1 °C, 22 h)	%	-	12	KS M 6613 : 2022
유리황(아황산나트륨법)	wt %	-	0.0	KS M 6613 : 2022
(용해)탁도	NTU	-	0.02 이하	KS M 6613 : 2022
(용해)색도	도	-	3.6	KS M 6613 : 2022
(용해)과망간산칼륨소비량	mg/L	-	0.5	KS M 6613 : 2022
(용해)잔류염소의 감량	mg/L	-	0.55	KS M 6613 : 2022
(용해)냄새및맛	-	-	이상없음	KS M 6613 : 2022

- 다음 페이지 -

Lee yeonghoon

작성자 : 이영훈

Tel : 052-220-3135

Kim Minho

기술책임자 : 김민호

Tel : 1577-0091(ARS ①-④)

2025년 01월 14일

KTR 한국화학융합시험연구원장



위변조 확인용 QR code

Page : 1 of 2

원본대조필



시험성적서

1. 성적서 번호 : CT24-066442K
2. 의뢰자
 - 업체명 : 두리화학(주)
 - 주소 : 경상남도 김해시 생림면 생림대로 826-90
3. 시험기간 : 2024년 07월 23일 ~ 2024년 08월 12일
4. 시험성적서의 용도 : 품질관리
5. 시료명 : PVC저소음관 (투명창 NC1이음관)
6. 시험방법
 - (1) LHCS 31 20 15 40:2022 준함
7. 시험결과

1) PVC저소음관 (투명창 NC1이음관)

시험항목	단위	시험방법	시험결과	비고	시험장소
소음성능(LAmax)(암변기월보 SS-5 100)	dB	(1)	40	-	A

※ 시험장소

A : 경상남도 김해시 생림면 생림대로 826-90

— 끝 —

원본대조필

확인	작성자명	윤부선	기술책임자명	신진용

비고 : 1. 이 성적서는 KS Q ISO/IEC 17025 및 KOLAS 인정과 관련이 없으며, 의뢰자가 제시한 시료 및 시료명에 한정된 결과로서 전체제품에 대한 품질을 보증하지는 않습니다.
 2. 이 성적서는 홍보, 선전, 광고 및 소송용으로 사용될 수 없으며, 용도 이외의 사용을 금합니다.
 3. 이 성적서의 일부만을 발췌하여 사용한 결과는 보증할 수 없습니다.
 4. 이 성적서의 진위여부는 홈페이지(www.kcl.re.kr)에서 확인 가능합니다.

2024년 08월 12일

한국건설생활환경시험연구원



결과문의 : 34027 대전광역시 유성구 테크노2로 252-7(B동) ☎ (042)723-3054

총 1페이지 중 1페이지

양식TOP-12-01-03(1)



PVC저소음관 NC1양변기
(SS-5)



9947-1662-4609-4669



시험성적서

1. 성적서 번호 : CT24-066439K
2. 의뢰자
 - 업체명 : 두리화학(주)
 - 주소 : 경상남도 김해시 생림면 생림대로 826-90
3. 시험기간 : 2024년 07월 23일 ~ 2024년 08월 12일
4. 시험성적서의 용도 : 품질관리
5. 시료명 : PVC저소음관 (투명창 NC1이음관)
6. 시험방법
 - (1) LHCS 31 20 15 40:2022 준함

7. 시험결과

1) PVC저소음관 (투명창 NC1이음관)

시험항목	단위	시험방법	시험결과	비고	시험장소
소음성능(LAmax)(양변기100)	dB	(1)	45	-	A

시험장소

A : 경상남도 김해시 생림면 생림대로 826-90

— 끝 —

원본대조필

확인	작성자 성명	윤부선		기술책임자 성명	신진용	
비교 : 1. 이 성적서는 KS Q ISO/IEC 17025 및 KOLAS 인정과 관련이 없으며, 의뢰자가 제시한 시료 및 시료명에 한정된 결과로서 전체제품에 대한 품질을 보증하지는 않습니다. 2. 이 성적서는 홍보, 선전, 광고 및 소송용으로 사용될 수 없으며, 용도 이외의 사용을 금합니다. 3. 이 성적서의 일부만을 발췌하여 사용한 결과는 보증할 수 없습니다. 4. 이 성적서의 진위여부는 홈페이지(www.kcl.re.kr)에서 확인 가능합니다.						

2024년 08월 12일

한국건설생활환경시험연구원



결과문의 : 34027 대전광역시 유성구 테크노2로 252-7(8동) ☎ (042)723-3054

총 1페이지 중 1페이지

양식TQP-12-01-03(1)



PVC저소음관 NC1양변기



시험성적서

1. 성적서 번호 : CT24-066440K
2. 의뢰자
 - 업체명 : 두리화학(주)
 - 주소 : 경상남도 김해시 생림면 생림대로 826-90
3. 시험기간 : 2024년 07월 23일 ~ 2024년 08월 12일
4. 시험성적서의 용도 : 품질관리
5. 시료명 : PVC저소음관 (투명창 NC1이음관)
6. 시험방법
 - (1) LHCS 31 20 15 40:2022 준항

7. 시험결과

1) PVC저소음관 (투명창 NC1이음관)

시험항목	단위	시험방법	시험결과	비고	시험장소
소음성능(LAmax)(세면기35-50)	dB	(1)	39	-	A

※ 시험장소

A : 경상남도 김해시 생림면 생림대로 826-90

— 끝 —

원본대조필

확인	작성자명	윤부선	기술책임자명	신진용

비고 : 1. 이 성적서는 KS Q ISO/IEC 17025 및 KOLAS 인장과 관련이 없으며, 의뢰자가 제시한 시료 및 시료명에 한정된 결과로서 전체제품에 대한 품질을 보증하지는 않습니다.
 2. 이 성적서는 홍보, 선전, 광고 및 소송용으로 사용될 수 없으며, 용도 이외의 사용을 금합니다.
 3. 이 성적서의 일부를 발체하여 사용한 결과는 보증할 수 없습니다.
 4. 이 성적서의 진위여부는 홈페이지(www.kcl.re.kr)에서 확인 가능합니다.

2024년 08월 12일

한국건설생활환경시험연구원



결과문의 : 34027 대전광역시 유성구 테크노2로 252-7(8동) ☎ (042)723-3064

총 1페이지 중 1페이지

양식TQP-12-01-03(1)



PVC저소음관 NC1세면기



7500-9111-4660-7648



시험성적서

1. 성적서 번호 : CT24-066441K
2. 의뢰자
 - 업체명 : 두리화학(주)
 - 주소 : 경상남도 김해시 생림면 생림대로 826-90
3. 시험기간 : 2024년 07월 23일 ~ 2024년 08월 12일
4. 시험성적서의 용도 : 품질관리
5. 시료명 : PVC저소음관 (투명창 NC1이음관)
6. 시험방법
 - (1) LHCS 31 20 15 40:2022 준함
7. 시험결과
 - 1) PVC저소음관 (투명창 NC1이음관)

시험항목	단위	시험방법	시험결과	비고	시험장소
소음성능(LAmax)(목조40-50)	dB	(1)	40	-	A

※ 시험장소

A : 경상남도 김해시 생림면 생림대로 826-90

— 끝 —

원본대조필

확인	작성자명	윤부선	기술책임자명	신진용
비교 : 1. 이 성적서는 KS Q ISO/IEC 17025 및 KOLAS 인정과 관련이 없으며, 의뢰자가 제시한 시료 및 시료명에 한정된 결과로서 전체제품에 대한 품질을 보증하지는 않습니다. 2. 이 성적서는 홍보, 선전, 광고 및 소송용으로 사용될 수 없으며, 용도 이외의 사용을 금합니다. 3. 이 성적서의 일부만을 발췌하여 사용한 결과는 보증할 수 없습니다. 4. 이 성적서의 진위여부는 홈페이지(www.kcl.re.kr)에서 확인 가능합니다.				

2024년 08월 12일

한국건설생활환경시험연구원



결과문의 : 34027 대전광역시 유성구 테크노2로 252-7(8동) ☎ (042)723-3054

총 1페이지 중 1페이지

양식 TQP-12-01-03(1)



PVC저소음관 NC1목조



시험성적서

1. 성적서 번호 : CT24-066436K
2. 의뢰자
 - 업체명 : 두리화학(주)
 - 주소 : 경상남도 김해시 생림면 생림대로 826-90
3. 시험기간 : 2024년 07월 23일 ~ 2024년 08월 12일
4. 시험성적서의 용도 : 품질관리
5. 시료명 : 비압력용 경질폴리염화비닐관(VN SDR 33)
6. 시험방법
 - (1) LHCS 31 20 15 40:2022 준함
7. 시험결과

1) 비압력용 경질폴리염화비닐관(VN SDR 33)

시험항목	단위	시험방법	시험결과	비고	시험장소
소음성능(LAmax)(양변기100)	dB	(1)	61	-	A

※ 시험장소

A : 경상남도 김해시 생림면 생림대로 826-90

— 끝 —

원본대조필

확인	작성자 성명	윤부선		기술책임자 성명	신진용	
비교 : 1. 이 성적서는 KS Q ISO/IEC 17025 및 KOLAS 인장과 관련이 없으며, 의뢰자가 제시한 시료 및 시료명에 한정된 결과로서 전체제품에 대한 품질을 보증하지는 않습니다. 2. 이 성적서는 홍보, 선전, 광고 및 소송용으로 사용될 수 없으며, 용도 이외의 사용을 금합니다. 3. 이 성적서의 일부만을 발췌하여 사용한 결과는 보증할 수 없습니다. 4. 이 성적서의 진위여부는 홈페이지(www.kcl.re.kr)에서 확인 가능합니다.						

2024년 08월 12일

한국건설생활환경시험연구원



결과문의 : 34027 대전광역시 유성구 테크노2로 252-7(B동) ☎ (042)723-3054

총 1페이지 중 1페이지

양식TOP-12-01-03(1)



비압력용 경질폴리염화비닐관 VN양변기



8178-4145-1507-9758



시험성적서

1. 성적서 번호 : CT24-066437K
2. 의뢰자
 - 업체명 : 두리화학(주)
 - 주소 : 경상남도 김해시 생림면 생림대로 826-90
3. 시험기간 : 2024년 07월 23일 ~ 2024년 08월 12일
4. 시험성적서의 용도 : 품질관리
5. 시료명 : 비압력용 경질폴리염화비닐관(VN SDR 33)
6. 시험방법
 - (1) LHCS 31 20 15 40:2022 준함
7. 시험결과

1) 비압력용 경질폴리염화비닐관(VN SDR 33)

시험항목	단위	시험방법	시험결과	비고	시험장소
소음성능(LAmax)(세면기35-50)	dB	(1)	55	-	A

※ 시험장소

A : 경상남도 김해시 생림면 생림대로 826-90

— 끝 —

원본대조필

확인	작성자 성명	윤부선		기술책임자 성명	신진용	
----	-----------	-----	--	-------------	-----	--

- 비고 : 1. 이 성적서는 KS Q ISO/IEC 17025 및 KOLAS 인정과 관련이 없으며, 의뢰자가 제시한 시료 및 시료명에 한정된 결과로서 전체제품에 대한 품질을 보증하지는 않습니다.
 2. 이 성적서는 홍보, 선전, 광고 및 소송용으로 사용될 수 없으며, 용도 이외의 사용을 금합니다.
 3. 이 성적서의 일부만을 발췌하여 사용한 결과는 보증할 수 없습니다.
 4. 이 성적서의 진위여부는 홈페이지(www.kcl.re.kr)에서 확인 가능합니다.

2024년 08월 12일

한국건설생활환경시험연구원



결과문의 : 34027 대전광역시 유성구 테크노2로 252-7(8동) ☎ (042)723-3054

총 1페이지 중 1페이지

양식TOP-12-01-03(1)



비압력용 경질폴리염화비닐관 VN세면기



시험성적서

1. 성적서 번호 : CT24-066438K
2. 의뢰자
 - 업체명 : 두리화학(주)
 - 주소 : 경상남도 김해시 생림면 생림대로 826-90
3. 시험기간 : 2024년 07월 23일 ~ 2024년 08월 12일
4. 시험성적서의 용도 : 품질관리
5. 시료명 : 비압력용 경질폴리염화비닐관(VN SDR 33)
6. 시험방법
 - (1) LHCS 31 20 15 40:2022 준함
7. 시험결과

1) 비압력용 경질폴리염화비닐관(VN SDR 33)

시험항목	단위	시험방법	시험결과	비고	시험장소
소음성능(LAmax)(목조40-50)	dB	(1)	57	-	A

※ 시험장소

A : 경상남도 김해시 생림면 생림대로 826-90

— 끝 —

원본대조필

확인	작성자 성명	윤부선		기술책임자 성명	신진용	
비교 : 1. 이 성적서는 KS Q ISO/IEC 17025 및 KOLAS 인정과 관련이 없으며, 의뢰자가 제시한 시료 및 시료명에 한정된 결과로서 전체제품에 대한 품질을 보증하지는 않습니다. 2. 이 성적서는 홍보, 선전, 광고 및 소송용으로 사용될 수 없으며, 용도 이외의 사용을 금합니다. 3. 이 성적서의 일부만을 발췌하여 사용한 결과는 보증할 수 없습니다. 4. 이 성적서의 진위여부는 홈페이지(www.kcl.re.kr)에서 확인 가능합니다.						

2024년 08월 12일

한국건설생활환경시험연구원



결과문의 : 34027 대전광역시 유성구 테크노2로 252-7(B동) ☎ (042)723-3054

총 1페이지 중 1페이지

양식TQP-12-01-03(1)



비압력용 경질폴리염화비닐관 VN목조

2017년 ~ 2024년 건축 납품증명원

공사업체명	공사현장명
BYC	서울 구로동
DL건설	단양 도전리
	서울 망우동
	서울 서초동
	의왕 고천동
	인천 효성동
	전주 덕진구
	평택 현화리
	평택 성해리
	가평 대곡리
	고양 통산동
	금산 양전리
	금산 중도리
	군산 구암동
	김포 마송리
	대구 대명동
부산 범천	
부산 법천동	
부산 강동동	
서귀포 색달동	
서울 고덕동	
서울 대치동	
서울 용두동	
서울 창동	
DL이앤씨	성남 금광동
	세종 다정동
	수원 이의동
	안양 안양동
	양주 옥정동4차
	용인 남사면
	용인 마북동
	울산 언양읍
	인천 구월동
	인천 부개동
	인천 중산동
	인천 청천동
	천안 백석동
	평택 동사동
	홍성 신경리
	화성 남양리
GL건설	인천 경서동
	가평 대곡리
	고양 덕양구
	고양 식사동
	고양 일산동구
	고양 정향동
	광명 철산동
	광명 철산동
	광명 철산동
	광주 고산동
	광주 운암동
	김천 부곡동
	김포 길포동
	남양주 다산동
	남양주 다산동
	대전 북수동
	대전 탄방동
	부산 광안동
	부산 대연동
	부산 명륜동
	서울 개포동
	서울 길동
	서울 상일동
	서울 서초동
	서울 신길동
	서울 염리동
	서울 이문동

공사업체명	공사현장명
GS건설	서울 장위동
	성남 신흥동
	세종 산울동
	수원 인계동
	안산 사동
	안양 비산동
	안양 안양동
	양주 삼송동
	울산 서부동
	원주 단계동
	의정 의정부동
	인천 송도동
	인천 원당동
	청주 가경동
	청주 흥덕구
	춘천 삼천동
	충남 두미면
	충남 산울동
	음성 무극리
	평택 고덕동
	평택 세교동
	파주 목동동
	화성 능동
	화성 장지동
	화성 봉담읍
IS동서	남양주 지금동
	안양 평촌동
	사천 정동
KCC건설	사천 정동면
	성남 도촌동
	속초 조양동
	안양 안양동
	양산 평산동
	양주 옥정동
	울산 산하동
	인천 중산동
	전주 송천동
	서울 기양동
KD건설	동두천 송내동
	목포 용해동
KR산업	중평 증평읍
	고양 향동동
	광주 산동
	광주 우산동
	광주 임암동
	군산 내흥동
	김해 장유동
	대구 대곡동
	대구 연경동
	대전 신흥동
대전 원신흥동	
목포 연산중	
부산 정관읍	
LH	시흥 능곡동
	시흥 신흥동
	영암 삼호읍
	영천 문외동
	오산 세교동
	오산 청호동
	완주 삼례읍
	용인 김량장동
	원주 태장동
	이천 마장면
	인천 운서동
	진도군 진도읍
	진천 두촌리
	창원 대산면

공사업체명	공사현장명	
LH	파주 법원읍	
	하남 감일동	
	화성 남양리	
	화성 동탄	
	화성 봉담읍	
MH건설	화성 영천동	
MH건설	대구 봉내동	
SG건설	원주 단계동	
SH	서울 합동	
	서울 강일동	
	광명 철산동	
	부산 온천	
	서울 공덕동	
	서울 수색동	
	서울 아현동	
	수원 매교동	
	수원 영통구	
	수원 팔달구	
SK건설	안산 선부동	
	안양 호계동	
	인천 가정동	
	인천 부개동	
	인천 송도동	
	청주 병명동	
	화성 영천동	
	대전 중촌동	
	부산 반여동	
	부산 양정동	
SK에코플랜트	오산 가수동	
	서울 원효동	
가람종합건설	서울 효기	
	부산 노량진동	
강남건영	서울 답십리동	
개성건설	김포 장기동	
거동건설	진천군 진천읍	
건국건설	천안 불당동	
건영	서울 왕십리동	
	황성 둔내면	
	광주 장지동	
	수원 고동동	
	시흥 능곡동	
	안양 비산동	
	안양 안양동	
	양주 부곡리	
	용인 양지면	
	평택 고덕동	
경림파이프	LH 연산중	
	보령 대창리	
경우중건	LH 운서동	
	광주 용상동	
	대전 천동	
	서울 거여동	
	세종 반곡동	
	세종 산울동	
	수원 당수동	
	시흥 능곡동	
	양주 옥정동	
	옥천 옥천읍	
계룡건설	홍성 신경리	
	화성 동탄면	
	강원 양양읍	
	동해 북평동	
	부천 곡본동	
	고려개발	부천 심곡본동
		서울 길동
		안산 단원구
	고운건설	수원 광교동

2017년 ~ 2024년 건축 납품증명원

공사업체명	공사현장명
고은건설	광주 신안동
광명주택	아산 배방읍
	천안 청당동
광신종합건설	광주 수안동
	구미 원평
	대구 태전동
광신주택	목포 용해동
	완주 봉동읍
광양종합건설	익산 동산동
구산건설	안천 주안동
	나주 송월동
공진종합건설	예산 목리
	포항 우현동
극동건설	부산 전포동
	양주 울정동
금강건설	천안 풍서로
금강중건	서울 마곡동
금강주택	중평 중평읍
	구리 갈매동
	군포 도마교동
	서울 마곡동
	의정부 낙양동
금보종합건설	화성 동탄면
	청송 청송읍
금성백조	대구 불리
	대구 유가읍
금호건설	인천 당하동
	대전 대동
금호산업	화성 신동
	경기 광주 경안동
	남양 동면
	남양산 동면
	대전 대동
	동해 천곡동
	서울 망우동
	시흥 장곡동
	아산 모종동
	영광 영광
	인천 원당동
천안 불당동	
청주 청원구	
까뮤이앤씨	양평 양평읍
	평택 팽성읍
남광건설	광주 쌍촌동
	인천 경서동
남광토건	인천 만수동
	인천 중산동
	중구 중산동
남양건설	포항 우현동
	공주 월송리
남진건설	세종 집현리
남해종합개발	서천 장항리
	광주 입촌동
	남양주 호평동
	성남 신흥동(LH)
	광주 지서동
	김포 미송동
노벨림건설	김포 통진읍
	서울 구로동
	순천 조례동
	허남 김일동
	서울 답십리
다인건설	수원 금곡동
	시흥 조남동
대경건설	평택 신장동
	밀양 교동
대우건설	진주 정촌면
	진주 정촌면

공사업체명	공사현장명
대광건설	광주 금호동
	대구 연경동
	목포 산정
	순천 가곡동
	의정부 산곡동
대구건설	평택 합정동
	하남 학암동
대림건설	안산 원곡동
	부산 거제동
대림산업	서울 대치동
	세종 다정동
대림종합토건	수원 이의동
	용인 남사면
대명건설	해남 해남읍
	고성 토성면
	고양 장항동
	남양주 평내동
	서울 명일동
대방건설	완주 삼례읍
	인천 부평동
	경기 고덕면
	구리 갈매동
	김포 마송리
	서울 마곡동
	서울 명지
	서울 진관동
	양주 옥정동
	예산 목리
	인천 불로동
인천 원당동	
의왕 고천동	
충남 홍북읍	
파주 동패동	
파주 목동동	
화성 남양읍2차	
화성 남양읍3차	
화성 동탄면	
화성 신동	
화성 오산동	
대방산업개발	화성 송동
	고양 덕양구
대보건설	구미 봉곡동
	남양 별내동
	서울 강일동
	서울 망우동
	서울 성수2가
	서울 성수동
	시흥 산현동
	세종 집현동
	양산 사송
	용인 중동
	제주 연동
중구 남일	
인천 덕산면	
창원 남문동	
파주 동패동	
평택 진위면	
하남 풍산동	
대성건설	구미 봉곡동
	광주 신용동
대우건설	인천 가정동
	고성 토성면
대우종합건설	서울 당산동
	속초 조양동
대우건설	천안 불당동
	평택 서정동
대우건설	김해 구산동

공사업체명	공사현장명
대우건설	경산 중산동
	포천 소흘읍
	고양 원흥동
	과천 갈현동
	과천 중앙동
	광명 광명동
	남양주 다산동
	대구 노원동
	대구 효목동
	부산 강동동
	부산 대연동
서울 가산동	
서울 고덕동	
서울 상계동	
서울 연희동	
서울 입정동	
성남 분당구	
수원 고등동	
수원 교동	
수원 권선구	
수원 망포동	
수원 원천동	
수원 인계동	
수원 팔달구	
아산 탕정면	
안양 비산동	
의왕 내손동	
의왕 학의동	
의왕 삼동	
이천 마장면	
이천 경서동	
이천 갈산동	
이천 송림동	
정읍 농소동	
천안 성성동	
청주 송절동	
충주 화곡리	
춘천 온의동	
파주 다울동	
파주 아당동	
평택 고덕동	
평택 동서동	
평택 비전동	
평택 용이동	
평택 인광리	
하남 감이동	
하남 선동2차	
하남 지산동	
하남 풍산동	
화성 영천동	
화성 오산동	
대구 용계동	
부산 민락	
서울 중구	
성남 중원구	
시흥 장현동	
오산 수청동	
용인 신갈동	
이천 부발읍	
천안 봉명동	
평택 지산동	
평택 합정동	
평택 고덕면	
대우건설	서울 수유동
대우건설	이천 중포동
대우건설	서울 방이동
대우기업	대구 구지면

2017년 ~ 2024년 건축 납품증명원

공사업체명	공사현장명
대청기업	부산 범천
	부산 정관
	아산 용화동
	안산 고잔동
동도건설	안천 중앙동
	화성 봉담읍
	군포 당동
동문건설	부천 작동
	광양 마동
	울산 신정
동부건설	원주 대장동
	진천 성석동
	파주 문산읍
	평택 칠원동
	경주 보문
	군산 내흥동
	당진 수청동
	대구 두류
	대구 두류동
	동두천 생연동
	부산 장림동
	여주 교동
	의정부 신곡동
	인천 주안동
	음성 두성리
	서울 역촌동
	천안 백석동
	평택 고덕동
	하남 갑일동
화성 신동	
부성건설	부천 역대동
동아토건	안산 단원구
동양	고양 덕양구
동우아스트로	광주 중흥동
동원건설	양주 덕계동
동일건설	세종 보람동
	예천 호명면
	인천 동춘동
	진천 덕산읍
	거제 송정리
	경주 용강동
	광주 계림동
	광주 유동
	김해 신문동
	김해 주촌면
	남양주 화도읍
	대구 본리동
	부산 구서
	부산 범일동
	부산 우동
	부산 우암동
	부산 장림동
	부천 계수동
	부천 범박동
서울 갈일동	
서울 신월동	
서울 흥은동	
시흥 대야동	
안양 안양동	
안양 호계동	
울산 신정	
울산 신정동	
안산 건건동	
원주 원동	
의정부 의정부동	
인천 계림동	
인천 산곡동	

공사업체명	공사현장명
두산건설	인천 송림동
	인천 송의동
	천안 청당동
두산중공업	순천 왕지동
	청주 월부리
리온건설	강원 남북리
	남양 화로읍
	원주 지정면
라인건설	진주 무곡동
	포항 대정동
	인천 주안동
롯데건설	구리 인창동
	고양 도당동
	김포 고촌읍
	김포 장기동
	부산 연산2동
	부산 연산동
	서울 거여동
	서울 길음동
	서울 논현동
	서울 대치동
	서울 독산동
	서울 둔촌동
	서울 마곡동
	서울 목동
	서울 삼성동
	서울 상일동
	서울 서초4동
	서울 서초동
	서울 신천동
	서울 원효로
	서울 음양동
	서울 청담동
	서울 잠원동
	성남 신흥동
	성남 정자동
	세종 반곡동
	속초 동명동
	수원 양포동
	시흥 계수동
	여수 웅천동
	오산 원동
	용인 보정동
	용인 성북동
용인 수지구	
용인 신갈동	
용인 영덕동	
의정부 가농동	
의정부 의정부동	
천안 청당동	
창원 사회동	
하남 망월동	
화성 동탄	
화성 반월동	
화성 반정동	
이천 미장동	
시흥 은행동	
명승중건	아산 배방읍
모아건설	인천 당하동
모아주택산업	아산 신장면
문영건설	하남 망월동
문장건설	군산 대명동
	당진 수청읍
반도건설	평택 안중읍
	고양 일산동구
	대구 달서구

공사업체명	공사현장명
반도건설	인천 운서동
	창원 가포동
	평택 소사별
반도유보라	화성 9블럭
	화성 동탄면
범양건설	평택 소사별
	천안 두정동
벽산건설	천안 서북구
	강릉 내곡동
벽산엔지니어링	강릉 주문진읍
	창원 가음정동
보광종합건설	광주 소태동
	서산 성연면
	순천 조례
	의왕 학의동
	인천 경서동
	전주 완산구
	전주 평화동3차
보미건설	광주 효천동
	부산 노량진동
봉우산업개발	서울 오류동
	광주 하남동
삼도주택	수성 파동
삼보건설	광주 임동
	고양 일산서구
삼부토건	남양 진접읍
	서울 흥은동
	아산 신창면
	천안 신방동
	부산 거제동
	부산 연지동
	부산 온천동
	부천 송내동
	서울 가좌동
	서울 개포동
	서울 남가좌동
	서울 반포동
	서울 서초동
서울 신정동	
서울 용두동	
서울 이문동	
서울 장위동	
서울 화랑로	
안양 비산동	
삼성홈이엔씨	천안 직산읍
삼정건설	부산 부전동
삼정기업	화성 오산동
	구미 사곡동
	군산 초조동
	김해 무계동
삼호	대구 남산동
	대구 복현
	부산 중동
	서울 망우동
	서울 문래동
	서울 서초동
	서울 청룡동
	원주 반곡동
	인천 효성동
	전주 덕진구
전주 우아동	
화성 봉담동	
삼환기업	평택 소사동
삼환까뮤	용인 수지구
새천년종합건설	청주 양정리
	군산 대명동
	서천 사곡리

2017년 ~ 2024년 건축 납품증명원

공사업체명	공사현장명	
새천년종합건설	성남 성남동	
	안산 단원구	
새한건설	화성 남양읍	
새해종합건설	안성 공도읍	
서울건축PCM건설	의정부 의정부동	
서지건설	시흥 은행동	
	고양 오금동	
	공주 월송동	
	남양 별내동	
	대구 토곡동	
	대구 현풍	
	대전 둔곡동	
	서울 휘경동	
	순천 매곡동	
	울산 북산동	
서한	인천 중산동	
	인천 가정동	
	화성 봉담읍	
	서한건설	화성 남양리
	서해종합건설	안성 공도읍
	서희건설	대구 내당동
		목포 석현동
		서울 일원동
		안성 공도읍
		안성 미산리
용인 처인구		
인천 십정동		
천안 동남구		
천안 성거읍		
파주 온정동		
평택 신장동		
포천 소흘읍		
포항 남성리		
성산건설	하남 망월동	
성안종합건설	태안 태안읍	
성암토건	광주 농성동	
성우건설	아산 범곡동	
성지건설	평택 신장동 (LH)	
성지기공	계룡 두마면	
성찬건설	순창 순창읍	
세영종합건설	해남 해남읍	
세움건설	전주 반월동	
세움건설	나주 빛가람동	
소망종합건설	화성 동탄상가	
송학건설	의정부 민락동	
	안산 고잔동	
	한산 피스텔	
시티건설	고양 원흥동	
	인천 청라동	
	천안 불당동	
	김포 고촌읍	
	대구 도남동	
	부산 괴정동	
	서울 상일동	
	세종 반곡동	
	세종 집현리	
	세종 해밀동	
안성 아양읍		
청주 운동동		
화성 남양동		
화성 동탄면		
신성건설	경주 외동읍	
	서울 양평동	
신세계건설	화성 삼화리	
	고양 동산동	
	대구 범어동	
	대구 삼덕동	

공사업체명	공사현장명	
신세계건설	부산 용호동	
	부산 명지동	
	서울 성수동	
	안산 사동	
	중구 화성	
	하남 덕풍동	
	화성 향남읍	
	인천 백사면	
	인천 당하동	
	남양주 가운동	
신안	남양주 이매동	
	인천 당하동	
	하남 덕풍동	
신안건설	남양주 가운동	
	부산 광안동	
신안종합건설	삼척 교동	
	인천 주안동	
신영건설	인천 삼산동	
	안동 용상동	
신원종합개발	안양 호계동	
	포항 양학로	
신원종합건설	여수 덕충동	
	울산 청랑면	
신일	인천 산곡1동	
	인천 산곡동	
	인천 주안동	
	전주 효자동	
	김천 아포읍	
	신태양건설	안양 안양동
	신한종합건설	남양주 진건읍
		하남 망월동
	신해공영	논산 시암동
		무안 일로
신호건설	고양 장항동	
	김해 외동	
쌍용건설	김포 구래동	
	남양 다산동	
안강건설	시흥 은계동	
	함평 내교	
애가건설	광주 마륙동	
	광주 주월동	
양우건설	속초 조양동	
	안동 송현동	
양우종합건설	양산 주전동	
	용인 고림동	
에스엔건설	인제 인제읍	
	합천 안들	
에스원건설	안동 송현동	
	대구 상인동	
에이스건설	무안 무안	
	부천 상동	
엔테크건설	서울 양평동	
	수원 신동	
영동건설	아산 텃정면	
	원주 단구동	
영화건설	원주 반곡동	
	인천 청라동	
은누리건설	화성 영천동	
	평택 신장동	
요진산업	동해 이도동	
	부산 정관	
이수건설	인천 송도동	
	평택 지산동	
이테크건설	인천 운서동	
	파주 아당동	
요진산업	서울 등촌동	
	서울 용답동	

공사업체명	공사현장명
요진산업	평택 지제동
	화성 남양읍
	화성 동탄면
	화성 신동
	화성 향남읍
	구리 수택동
	남양주 금곡동
	서울 향동
	세종 고운동
	화성 장지동
유미건설	고양 덕양구
	과천 갈현동
	대구 둔곡동
	서울 마곡동
	오산 탑동
	완주 수계리
	의정부 산곡동
	인천 당하동
	인천 원당동
	청주 상당구
파주 동패동	
유미개발	하남 학암동
	화성 동탄면
	화성 비봉면
	화성 안녕동
	인천 불로동
	경기광주 오폭읍
	광주 동림동
	김포 결포동
	부산 명지동
	아산 배방읍
안동 동천면	
인천 장호원읍	
인천 아전동	
화성 기안동	
우방	하남 망월동
	인천 논현동
우성건설	정선 고한동
	철원 갈말읍
우진건설	서울 천호동
	파주 와동동
우탑건설	강릉 연곡동
	강릉 유천동
원건설	남양 다산동
	시흥 장곡동
윌크론한택건설	인천 당하동
	파주 아당동
유승건설	남양주 금곡리
	남양주 다산동
유승종합건설	남양주 미금동
	인천 운서동
유탑건설	원주 반곡동
	구리 교문동
유호산업개발	구리 수택동
	음성 음성읍
은성건설	포천 군내면
	대전 신탄진로
이수건설	성남 분당구
	의정부 신곡동
이테크건설	인천 삼산동
	인천 작전동
이테크건설	전주 덕진구
	하남 풍산동 (LH)
이테크건설	고양 일산서구
	서천 장항읍
	예산 남부리

2017년 ~ 2024년 건축 납품증명원

공사업체명	공사현장명
이테크건설	의정부 민락동
	화성 봉담읍
이화공영	인천 노현동
	청주 수곡동
일군토건	가평 가평읍
	천안 백석동
일산산업건설	담양 담양읍
일성건설	인천 가좌동
일신건설	속초 조양동
일주건설	전주 덕진구
정우개발	인천 경서동
	파주 와동동
제일건설	경산 하양읍
	광주 압촌동
	군산 내흥동
	시흥 장현동
	연천 전곡읍
중앙건설	인천 오남동
중해건설	목포 연산동
중흥건설	광주 농성동
	순천 신대리
	순천 해룡면
	양주 옥정동
	원주 수계리
지엠종합건설	화성 봉담읍
	화성 동화리
	인천 풍산동
지원건설	부산 부암동
지평건설	공주 금흥동
진아건설	광주 용두동
진흥기업	김제 김산동
	서울 올림픽로
	성남 대장동
	안성 공도읍
	인천 부평동
창비종합건설	중구 중산동
	화성 비봉읍
	부산 범천동
창성건설	대구 칠성구
천일개발	화성 영천동
케이디건설	부산 명륜동
코리아ENG	서울 가양동
	의정부 신곡동
	강릉 교동
	경산 정평동
	경산 중산동
	광주 송하동
	나주 석전리
	대구 대곡동
	대구 대명동
	대구 도원동
	대구 수성구
	대구 신매동
	대진 선화동
	부산 거제동
	부산 사직동
성남 중앙동	
세종 다정동	
세종 집현리	
수원 곡반정동	
시흥 장현동	
안양 호계동	
인천 가좌동	
인천 방축동	
진주 청춘면	
창원 북면	
천안 청담동	

공사업체명	공사현장명
코오롱건설	평택 고덕면
	화성 동탄면
태성공영	장흥 장흥읍
	강릉 송정동
	과천 갈현동
	광명 일직동
	남양주 다산동
	부산 용호동
	서울 장안동
	서울 효창동
	성남 분당구
	용인 김량장동
태영건설	익산 부송동
	전주 덕진구
	전주 만성동
	전주 송천동
	창원 석전동
	창원 중동
	화성 신동
	대구 성당
	대구 읍내
	태평양개발
티엔건설	예산 신안면
파인건설	동해 천곡동
	평택 평택동
포스코A&C	서울 성수동
포스코ICT	울산 신정동
	인천 경서동
	제주 연동
	창원 중앙동
	거제 상동동
	김해 신문동
	경기 광주 오포읍
	고양 덕양구
	고양 풍동
	고양 풍동
광양 금호동	
광양 황금동	
광주 문흥동	
구미 원평동	
군산 조촌동	
대구 공평동	
대구 브리동	
대구 지산동	
부산 명지동	
부산 연산동	
부산 운대구	
부산 해운대구	
포스코건설	서울 명지동
	서울 신길동
	서울 인의동
	성남 분당구
	성남 신흥동
	수원 영통구
	수원 장안구
	수원 조원동
	아산 배방읍
	안양 호계동
	오산 상미동
	오산 서동
	오산 수정동
	오산 외삼미동
	용인 상현동
울산 변영로	
울산 아음동	
원주 명륜동	
원주 무실동	

공사업체명	공사현장명
포스코건설	의정부 장암동
	인천 도화동
	인천 송도동
	인천 십정동
	인천 주안동
	전주 덕진구
	전주 인후동
	춘천 소양로2가
	청주 서원구
	청주 개신동
풍림산업	평택 동삭동
	평택 죽백동
풍산건설	평택 지례동
	안동 용상동
피앤지건설	진천 교성리
한국건설	수원 인계동
	수원 권선구
한라건설	화성 오산동
	동해 효가동
한라건설	광명 소하동
	광주 쌍동리
	김해 삼계동
	대구 칠성
	속초 조양동
한림건설	시흥 신천동
	수원 권선구
	인천 송도동
	하남 감이동
	하남 감일동
한림건설	고양 지축동
	고양 이곡동
한샘건설	세종 해밀리
	포항 창포동
한성주택	용인 풍덕천동
	아산 배방읍
한신공영	천안 동남구
	고성 토성면
	김포 마송동
	김포 통진읍
	대구 매천동
	부천 상동
	서울 미아동
	서울 향동 (SH)
	순천 해룡
	오산 탑동
양주 옥정동	
인천 경서동	
인천 당하동	
인천 송의동	
평택 고덕동	
포항 흥해읍	
화성 동탄면	
한양	경기 향남읍
	구리 수택동
	남양주 도농동
	남양주 도농동
	서울 면목동
	서울 용두동
	수원 인계동
	순천 용당동
	오산 원동
	의정부 산곡동
중구 황학동	
충남 공세면	
하남 감이동	
화순 화순읍	
한양산업개발	파주 문발동
한일건설	영천 문외동

2017년 ~ 2024년 건축 납품증명원

공사업체명	공사현장명	
한일건설	청주 용암동	
	청주 운동동	
	광주 중흥동	
한진중공업	대전 선화동	
	인천 부개동	
	춘천 우두동	
한창종합건설	인천 경서동	
	광명 광명동	
	부산 덕천동	
한화건설	부산 당사리	
	부산 연지동	
	서울 거여동	
	서울 당산동2가	
	서울 영등포동	
	속초 대포동	
	수원 영통구	
	순천 선평리	
	아산 장재리	
	여수 용천동	
	익산 부송동	
	인천 가정동	
	청주 모충동	
	하남 망월동	
	현대건설	고양 삼송동
		과천 중앙동
		광주 삼동
광주 쌍암동		
구리 갈매동		
남양 별내동		
논산 내동		
대구 고성동		
대구 도남		
대전 원신흥동		
부산 당사리		
부산 덕천동		
부산 암남동		
부산 암남동		
부산 연산		
서울 개포동		
서울 둔촌동		
서울 방배동		
서울 상일동		
서울 신릉로		
성남 분당구		
속초 중앙동		
수원 권선구		
수원 매향동		
아산 세교리		
안산 고잔동		
안양 범계		
안양 비산동		
안양 호계동		
양주 옥정동		
오산 갈곶동		
의정부 금오동		
의정부 가농동		
의정부 가농동		
인천 간석동		
인천 도화동		
인천 송도동		
인천 신평동		
인천 주안동		
인천 학익동		
일산 대화동		
전주 완산구		
천안 연수원신축		
천안 원신축		

공사업체명	공사현장명
현대건설	평택 고덕동
	평택 서정동
	평택 세교동
	하남 망월동
	화성 동탄면
	화성 봉담읍
	화성 신동
	광명 광명동
	광주 화정동
	구미 원평동
	대전 도안동
현대산업개발	대전 탄방동
	부산 온천동
	부산 전포동
	서울 고덕동
	서울 개포동
	서울 둔촌동
	서울 반포동
	서울 신천동
	서울 아현동
	서울 연희동
	속초 조양동
현대엔지니어링	속초 침초동
	수원 인계동
	안양 비산동
	인천 학익동
	파주 와동동
	포항 오천읍
	화성 반정동
	화성 병점동
	고양 덕은동
	고양 향동동
	광명 목감로
	광주 본촌동
	광주 소촌동
	광주 월산동
	광주 연제동
	광주 지석동
	구리 갈매동
	구미 송정동
	김해 관동동
	남양주 다산동
	대구 연제동
	대구 황금동
	부산 괴정동
	부천 중동
	부천 소서본동
서귀 대정	
서울 도봉동	
서울 마곡동	
서울 문정동	
서울 성내동	
서울 신림동	
서울 입정동	
서울 전농동	
성남 백현동	
성남 분당구	
세종 소담동	
수성 황금동	
수원 원천동	
아산 장재리	
아산 장재리	
아산 모중동	
아산 모중동	
안양현 관양동	
여수 죽림	
오산 가수동	

공사업체명	공사현장명	
현대엔지니어링	의정부 용현동	
	용인 고림동	
	용인 구갈동	
	용인 삼가동	
	용인 처인구	
	울산 북산동	
	울산 아음동	
	진주 초전동	
	청주 가경동	
	평택 고덕동	
	평택 칠괴동	
현해건설	평택 운정리	
	하남 망월동	
	하남 학암동	
	화성 영천동	
	화성 영천동	
	세종 소담동	
	안양 관양동	
	현해건설	NH 청호동
	협성건설	부산 민락
	해림건설	화성 남양읍
	호림건설	광주 농성동
경산 진량		
경산 진량읍		
경산 하양		
경산 하양읍		
고양 덕은동		
김포 구래동		
서울 자양동		
성남 고덕동		
시흥 장현동		
울산 두왕동		
홍성건설	원주 지정면	
	제천 백운면	
	평택 고덕동	
	포항 흥해읍	
	속초 교동	
	청도 화양	
	통영 광도면	
	대구 봉덕동	
	대구 신암동	
	대구 평리동	
	인천 운남동	
화성산업	파주 목동동	
	평택 장당동	
	화성개발	대구 읍내동
	화성종합건설	남양주 다산동
	효산개발	부산 온천
	효성건설	구미 공단동
		대구 중동
		서울 공릉동
		서울 홍제동
		성원 회현동호텔
		수원 하동
용인 성북동		
인천 서운동		
평택 소사동		
아산 음봉면		
효성중공업		울산 북산동
흥화건설	공주 금흥동	
	안성 아양동	
희상건설	용인 신갈동	
힘찬건설	거제 장목면	
	남양주 다산동	
힘찬종합건설	평택 고덕면	
	서울 가산동	

2017년 ~ 2024년 EDR 납품증명원

공사업체명	공사현장명
DL건설	서울 망우동
	서울 서초동
	용인 죽전동
	의왕 고천동
	인천 부개동
	인천 부평동
	인천 효성동
	전주 덕진구
	평택 안중읍
	고양 일산동
DL이앤씨	금산 양전리
	김포 마송리
	대구 내당동
	대전 도마동
	부산 연산동
	부산 전포동
	서귀포 색달동
	서울 용두동
	서울 창동
	서울 홍제동
	성남 금광동
	세종 집현리
	울산 안양읍
	인천 구월1동
	인천 중산동
	인천 청천동
	파주 통패동
	평택 동사동
	하남 감이동
	홍성 신경리
화성 남양리	
GL건설	인천 경서동
	고양 덕양구
GS건설	고양 식사동
	고양 오금동
	고양 일산동구
	고양 장항동
	과천 갈현동
	과천 별양동
	광명 일직동
	광명 철산동
	광명 철산동
	광주 쌍촌동
	광주 오포읍
	김천 부곡동
	김포 갈포동
	나주 송월동
	남양주 다산동
	남양주 별내동
	대전 복수동
	부산 광안동
	부산 명륜동
	부산 양정동
	서울 개포동
	서울 남가좌동
	서울 명배동
	서울 상일동
	서울 서초동
	서울 신길동
	서울 신당동
	서울 신대방동
	서울 여의도동
	서울 염리동
서울 이문2동	
서울 잠원동	
서울 중산동	
성남 고등동 (LH)	

공사업체명	공사현장명
GS건설	성남 수정구
	성남 신흥동
	세종 금남면
	세종 산울동
	세종 집현리
	수원 인계동
	아산 용화동
	안산 사동
	안양 안양동
	용인 중동
	울산 서부동
	음성 무극리
	의정부 의정부동
	인천 동춘동
	인천 송도동
	인천 중산동
	전주 송천동
	청주 가경동
	청주 평촌동
	청주 흥덕구
IS동서	춘천 삼천동
	파주 목동동
	평택 동사동3-1
	평택 동사동3-2
	평택 세교동
	하남 학암동
	화성 동탄(영천)
	화성 봉담읍
	화성 장지동
	남양주 지금동
대전 용문동	
KCC건설	사천 정동면
	속초 조양동
	안양 안양동
	양산 평산동
	양주 옥정동
	울산 산하동
	인천 중산동
	전주 송천동
	목포 용해동
	진도 쌍정동
KR산업	충주 주덕읍
	원주 단계동
LT삼보	원주 단계동3차
	원주 단계동3차
SG건설	광명 철산동
	광주 농성동
	대전 신흥동
	부산 대연동
	부산 동래3차
	부산 망미동
	부산 연산동
	부산 온천동
	서울 공덕동
	서울 수색동
SK건설	서울 신길동
	서울 아현동
	서울 휘경동
	성남 대장동
	수원 매교동
	수원 영통구
	수원 이의동
	수원 팔달구
	안산 선부동
	안양 호계동
인천 가정동	
인천 부개동	
인천 송도동	

공사업체명	공사현장명	
SK건설	인천 신현동	
	인천 용현동	
	인천 학익동	
	평택 통북동	
	포항 두호동	
	화성 기산동	
	SK에코플랜트	인천 운서동
		완도 완도읍(LH)
	STX건설	진도 진도읍(LH)
		진도 진도읍(LH)
갑을건설	서울 명일동	
강남건영	서울 노랑진동	
개성건설	서울 답십리동	
	김포 장기동	
건영	황성 둔내면	
	광주 장지동	
경남기업	수원 고등동	
	안양 비산동	
경동건설	양주 부곡리	
	김해 신문동	
경우중건	부산 낙민동	
	부산 문현동	
경우종합건설	창원 산호동	
	보령 대창리	
경일건설	보령 웅천읍	
	고흥 고흥읍	
계룡건설	광주 용산동	
	서울 위례동	
	시흥 장현동	
	양주 옥정동	
	옥천 금구리	
	옥천 옥천읍	
	홍성 신경리	
	경기광주 오포	
	동해 북평동	
	부천 심곡본동	
고려개발	서울 길동	
	안산 단원구	
	안산 원곡동	
	양양 내곡리	
	구미 원평동	
	목포 용해동	
	안성 이양동	
	안양 비산동	
	전주 반월동	
	전주 송천동	
광신종합건설	광주 동림동	
	광주 산수동	
	원주 봉동읍	
	익산 동산동	
	전주 평화동	
	극동건설	천안 다가동
	금강건설	시흥 정왕동
	금강중건	이천 안흥동
		증평 증평읍
	금강주택	구리 갈매동
남양주 가운동		
남양주 이매동		
서울 망우동		
시흥 군자동		
시흥 장현동		
인천 도화동		
화성 남양읍		
화성 동탄면		
화성 비봉면		
금성백조	화성 영천동	
	김포 구래동	
	대전 관평동	

2017년 ~ 2024년 EDR 납품증명원

공사업체명	공사현장명
금호건설	화성 신동
	광주 경안동
	동해 천곡동
	서울 망우동
	수원 고색동
금호산업	아산 모죽동
	영광 영광동
	인천 원당동
	천안 불당동
	청주 칠원구
까미이앤씨	양평 양평읍
	평택 팽성읍
남광건설	광주 삼촌동
남광토건	인천 경서동
	인천 만수동
남양건설	파주 외동동
	포항 우현동
남해중건	강진 서성리
남해종합개발	광주 압촌동
	광주 지서동
남해종합건설	남양주 호평동
	성남 고등동
다우건설	전주 반월동
	광주 압촌동
대인건설	서울 구로동
	대전 홍도동
대경건설	대구 달동
	대구 하서동
대광건설	시흥 정왕동
	밀양 교동
대광건설	진주 정촌면
	경기광주 쌍령동
대광건설	광주 금호동
	광주 유동
대광건설	대구 연경동
	목포 산정동
대광건설	순천 가곡동
	순천 조례동
대광건설	의정부 낙양동
	의정부 산곡동
대광건설	인천 불로동
	인천 원당동
대광건설	청주 비하동
	평택 고덕동
대광건설	평택 합정동
	하남 학암동
대광건설	경기 광주 오포
	고양 동산동
대광건설	구리 수택동
	김포 구래동
대광건설	부산 만덕동
	부산 명장동
대광건설	부산 연산동
	서울 상일동
대광건설	서울 흑석동
	세종 다정동
대광건설	안산 선부동
	양주 옥정동
대광건설	영천 완산동
	용인 남사
대광건설	원주 대장동
	의정부 산곡동
대광건설	제주 노형동
	춘천 퇴계동
대광건설	파주 통패동
	하남 풍산동
대림종합건설	해남 해리

공사업체명	공사현장명
대명건설	고성 토성면
	고양 장항동
	남양주 평내동
	서울 명일동
	제주 서귀포 서흥
대명건설	하남 신장동
	서울 진관동
	고양 덕양구
	구리 갈매동
	김포 마송리
대명건설	부산 명지동
	서울 마곡동
	양주 옥정동
	예산 목리
	의정부 고상동
대명건설	인천 원당동
	진주 충무공동
	충남 홍북읍
	파주 운정동
	홍성 신경리
대명건설	홍성 홍북읍
	화성 남양읍
	화성 남양읍 6차
	화성 동탄면
	화성 송산면
대명건설	화성 오산동
	고양 향동동
	대구 남일
	대구 신서
	서울 망우동
대명건설	용인 고매동
	용인 중동
	제주 연동
	하남 풍산동
	여수 덕충동
대성건설	광주 신용동
	여수 문수동
대성건설	인천 가정동
대양종합건설	고성 토성면
	속초 조양동
대양종합건설	부산 강동동
	고양 덕양구
대양종합건설	고양 원흥동
	과천 갈현동
대양종합건설	과천 중앙동
	광명 광명동
대양종합건설	광명 철산동
	군산 조촌동
대양종합건설	남양주 다산동
	대구 본리동
대양종합건설	대구 용계동
	대전 효목동
대양종합건설	부산 서대신동
	부천 중동
대양종합건설	서울 가산동
	서울 문정동
대양종합건설	서울 상암동
	서울 연희동
대양종합건설	서울 입정동
	성남 대장동
대양종합건설	성남 분당구
	성남 창곡동
대양종합건설	수원 고동동
	수원 교동
대양종합건설	수원 권선구
	수원 인계동
대양종합건설	수원 팔달구

공사업체명	공사현장명
대우건설	아산 탕정면
	안산 선부동
	안양 비산동
	안양 평촌동
	오산 오산동
대우건설	음성 성본리
	의왕 내손동
	의왕 삼동
	의왕 삼동2차
	의왕 포일동
대우건설	의왕 학의동
	인천 갈산동
	인천 송도동
	인천 송림동
	인천 왕길동
대우건설	인천 운남동
	청주 내덕동
	청주 송절동
	청주 송절동
	춘천 온의동
대우건설	충주 연수동
	충주 화곡리
	파주 다울동
	파주 아당동
	평택 고덕동
대우건설	평택 동삭동
	평택 만호리
	평택 비전(용이)
	평택 비전동
	평택 용이동
대우건설	평택 인광리
	포천 소흘읍
	하남 감이동
	하남 풍산동
	화성 오산동
대우건설	부산 민락동
	서산 성연면
	오산 수청동
	용인 신갈동
	대구 구지면
대우건설	대구 현동
	부산 범천동
	부산 정관동
	화성 봉담읍
	창원 감계(북면)
대우건설	화성 남양
	동광건설
대우건설	군포 당동
	부천 작동
대우건설	광양 마동
	수원 인계동
대우건설	울산 삼남면
	울산 신정동
대우건설	진천 성석동
	진천 진천읍
대우건설	파주 문산읍
	평택 칠원동
대우건설	경주 보문동
	군산 내흥동
대우건설	당진 수청동
	대구 두류동
대우건설	동두천 생연동
	서울 역촌동
대우건설	아산 음봉면
	인천 주안동
대우건설	천안 백석동
	평택 고덕동
대우건설	평택 고덕동
	평택 여여리

2017년 ~ 2024년 EDR 납품증명원

공사업체명	공사현장명
동부토건	과천 갈현동
	동두천 생연동
	마산 월영
	부산 만덕동
	부산 모라동
	부산 문현동
	부산 초량동
진해 경화동	
동성건설	부천 약대동
동아건설	평택 통복동
동아토건	안산 단원구
동양	고양 덕양구
동영건설	평택 팽성읍
동우개발	인천 경서동
동우씨엠건설	대구 태전동
동원개발	서울 신길동
동원건설산업	서울 용두동
	양주 덕계동
동일	대전 신탄진동
	예천 호명면
	의정부 의정부동
	인천 동춘동
	경주 용강동
	광주 계림동
	김해 주촌면
	남양주 화도읍
	대구 본리동
	부산 구서동
부산 범일동	
부산 우암동	
부산 정관동	
서울 오금동	
서울 홍은동	
성남 태평동	
시흥 대야동	
안양 비산동	
안양 안양동	
양산 덕계동	
용인 기흥구	
울산 신정동	
의정부 의정부동	
인천 산곡동	
천안 청당동	
하남 풍산동	
두산건설	수원 원천동
	순천 왕지동
	양산 덕계동
	남양주 화도
두산중공업	시흥 은행동
	원주 지정면
	인제 남북리
라온건설	인천 주안동
라인건설	경주 보문동
라한호텔	구리 인창동
	구미 도량동
	김포 고촌읍
	대구 남산동
	마산 합성
	서울 길음동
	서울 논현동
	서울 수색동
	서울 신천동
	서울 원효로
	서울 응암동
	서울 잠원동
	서울 전동동
	서울 한남동

공사업체명	공사현장명
롯데건설	서울 흑석동
	성남 신흥동
	성남 정자동
	세종 반곡동
	속초 동명동
	수원 망포동
	안산 고잔동
	여수 웅천동
	용인 보정동
	용인 성북동2차
	용인 수지구
	용인 신갈동
	원주 지정면(10BL)
	원주 지정면(9BL)
	의왕 오전동
	의정부 의정부동
	인천 송도동
	창원 사회동
	하남 망월동
	화성 반월동
화성 반정동	
화성 병점동	
양주 옥정	
이천 마장면	
창원 남문동	
리젠시빌건설	이천 마장면
리젠시빌주택	이천 마장면
명승중건	아산 배방읍
모아건설	세종 나성동
문영종합개발	하남 망월동
문장건설	군산 대명동
민음종합건설	당진 수청동
	부산 영도 벨류호텔
	고양 일산동구
	광주 월산동
	남양주 가운동
	대구 화산리
	동탄 80BL(10.1차)
	동탄 9차
	동탄 주상복합
	부산 구포동
	서울 신당동
	성남 고등동
	울산 우정동
	원주 가곡리
	인천 운서동
	일산 장항동
	화성 동탄 79BL
범양건설	김포 장기동
범양건설	천안 두정동
범양건설	천안 서북구
벽산건설	강릉 내곡동
	강릉 주문진읍
	목포 연산동
	서산 성연동
	여수 관문동
	원주 행구동
	의왕 학의동
	인천 경서동
	전주 평화동2차
	광주 소재동
	인천 경서동
	전주 완산구
	서울 강일동
	서울 노랑진동
	서울 오류동
	순천 오전
	김천 신음동

공사업체명	공사현장명
삼도주택	대구 신천동
	대구 파동
	포항 흥해읍
삼보건설	광주 임동
삼부토건	강릉 주문진읍
	고양 일산서구
	남양주 진접읍
	서울 흥은동
	과천 별양동
	부산 연지동
	부산 온천동
	부천 송내동
	서울 가락동
	서울 개포동
서울 구의동	
서울 길음동	
서울 남가좌동	
서울 명일동	
서울 반포동	
서울 반포동	
서울 방배동	
서울 삼성동	
서울 서초동	
서울 석관동	
서울 신정동	
서울 용두동	
서울 이문동	
서울 일원동	
서울 잠원동	
서울 장위동	
안양 비산동	
삼성흥이엔씨	이천 부발읍
	천안 직산
삼정건설	화성 오산동
삼정기업	대구 괴전동
	화성 오산동
	구미 사곡동
	군산 조촌동
	대구 남산동
	대구 북현동
	부산 민락동
	부산 중동
	부천 괴안동
	서울 망우동
	서울 문래동
	서울 서초동
	서울 응암동
	서울 청룡동
	원주 반곡동
	인천 용현동
	인천 효성동
	전주 덕진구
	전주 우이동
	진천 두촌리
	화성 봉담읍
삼환	용인 죽전동
삼환까뮤	용인 수지구
	군산 대명동
	서천 사곡리
새천년종합건설	성남 성남동
	안산 단원구
	안산 와동
서린건설	부산 중앙동
서울건축PCM건설	의정부 의정부동
서진종합건설	광주 쌍촌
서한	고양 오금동
	대구 만촌동

2017년 ~ 2024년 EDR 납품증명원

공사업체명	공사현장명
서한	대구 범어동
	대구 현풍
	대전 둔곡동
	서울 휘경동
	순천 매곡동
	울산 북산동
서해종합건설	청주 오송읍
	서울 방배동
	안성 공도읍
서희건설	인천 동춘동
	인천 작전동
	강릉 주문진읍
	광주 흑석동
	김해 주촌읍
	대구 내당동
	대구 사수동
	대전 석봉동
	목포 석현동
	부산 부암동
	용인 성북동
	인천 송의동
	인천 심정동
	인천 창리
평택 신장동	
포천 소흘읍	
포항 남성리	
성광종합건설	시흥 은행동
성모병원	부천 소사동
성암토건	광주 농성동
성우건설	아산 법곡동
세웅건설	전주 반월동
세웅건설	나주 빛가람동
송학건설	의정부 민락동
시티건설	고양 원흥동
	아산 탈정면
	인천 청라동
	천안 불당동
신구건설	파주 동패동
	경주 천북면
신동아건설	부여 규암면
	김포 고촌읍
	대구 도남동
	부산 괴정동
	세종 금남면
	세종 나성동
	세종 보람동
	세종 집현리
	청주 오동동
	경주 외동
신성건설	속초 교동
	아산 배방읍
	태안 남문리
신세계건설	화성 신태리
	고성 봉포리
	대구 범어동
	대구 본동
	부산 용호동
	서울 대림동
	서울 화양동
	울산 학성동
	하남 덕풍동
	남양주 가운동
남양주 이패동	
신안	이천 백사면
	이천 당하동
	하남 풍산동
	부산 광안동

공사업체명	공사현장명
신영	부산 온천동
	삼척 교동
	서울 행당동
	인천 연희동
신원종합개발	인천 주안동
	청주 송절동
	강릉 송정동
	안동 용상동
	안양 호계동
	용인 역북동
신원종합건설	제천 천남동
	인천 삼산동
신일	여수 덕충동
	울산 청량면
	인천 산곡1동
	인천 산곡동
신태양건설	인천 주안동
	진주 효자동
신한	김천 아포읍
	김포 감정동
신한종합건설	김포 감정동
	서울 여의도
	안양 안양동
	논산 시암동
	무안 무안읍
쌍용건설	무안 일로동
	광주 우산동
	김해 외동
	서울 면목동
안강건설	울산 다운동
	김포 구래동
	남양주 다산동
양우건설	시흥 은계동
	속초 조양동
	안동 송현동
	양산 주진동
	울산 송대리
	인제 인제읍
에이스건설	전주 평화동
	합천 안들동
	원주 단구동
	인천 청라동
영동건설	창원 팔용동
	화성 영천동
	동해 이도동
오토갤러리	고양 풍동
온누리건설	인천 운서동
요진건설	서울 등촌동
요진산업	서울 용당동
	평택 지제동
	화성 남양읍
우남건설	화성 동탄면
	구리 수택동
	마포 성산동
	서울 향동
	세종시 고운동
	화성 장지동
우미건설	경상 하양동
	경상 하양읍2차
	고양 덕양구
	남양주 별내동
	완주 수계리
	인천 당하동
인천 원당동	
일성건설	전주 효자동
	진주 가좌동
	청주 상당구

공사업체명	공사현장명
우미건설	청주 용암동
	춘천 후평동
	충주 호암동
	파주 동패동
우방건설	하남 학암동
	화성 동탄
	화성 비봉면
	경산 상방동
	김포 결포동
	부산 명지동
	아산 배방읍
	용인 신갈동
	인천 마전동2차
	진주 평거동
포항 우현동	
화성 기안동	
우성건영	하남 망월동
우성종합건설	울산 울주(삼남)
우신중건	대구 논공읍
우탑건설	철원군 길말읍
원건설	서울 망우동
	서울 천호동
	청주 상당구
	청주 운동동
원광	청주 탑동
	파주 와동동
유림E&C	부산 일광동
유림건설	울주 발리
유성건설	양산 물금
유성종합건설	화성 오산동
유승건설	김천 덕곡동
	통영 광도면
	강릉 유천동
	남양주 다산동
	시흥 장곡동
	인천 당하동
유성종합건설	파주 야당동
	강릉 유천동
	남양주 금곡리
	인천 당하동
유타건설	인천 운서동
	광주 수기동
	구리 교문동
	구리 수택동
	여수 국동
	여수 마리아호텔
유호산업개발	오산 원동
	음성 음성읍
	평택 모곡동
은성산업	인천 고잔동
이랜드건설	김포 운양동
	청주 강서동
이수건설	의정부 신곡동
	인천 삼산동
	전주 덕진구
	전주 우아동
이테크건설	고양 일산서구
	서천 장항읍
	수원 권선구
	수원 금곡동
이화공영	예천 남분리
	의정부 민락동
일군토건	인천 논현동
일성건설	가평 가평읍
	김포 구래동
일성건설	부산 반여동
	인천 가좌동

2017년 ~ 2024년 EDR 납품증명원

공사업체명	공사현장명
일성건설	인천 중산동
	동두천 지행동
일신건설	서울 거여동
	속초 조양동
	양평군 양평읍
일주건설	인천 경서동
	인천 청라
정우개발	서울 화양동
	파주 와동동
정인종합건설	대구 읍내
	광주 압촌동
	대구 대곡동
	서울 합동
	세종 나성동
	시흥 계수동
	시흥 장현동
	연천 전곡읍
	울산 송정동
	의왕 학의동
제일건설	평택 고덕면
	평택 장당
	하남 풍산동
	화성 동탄
	광주 농성동
	포항 우현동
	목포 상동
	순천 신대동
	순천 해룡면
	양주 옥정동
중흥건설	완주 수계리
	화성 상리
	무안 삼향동
중흥토건	순천 신대리
	가평 청평
지안스건설	광주 용봉동
지에이건설	영광 단주리
지열건설	부산 부암동
지원건설	군산 개정면
진경건설	광주 내남동
진아건설	안성 공도읍
진흥기업	울산 신천
	인천 부평동
	대구 칠성동
	부산센텀프리미어 호텔
	전주 덕진구
	경산 정평동
	경산 중산동
	광주 송하동
	나주 석전리
	대구 대명동
포스코건설	대구 범물동
	대구 시지동
	대구 신매동
	대전 선화동
	부산 거제동
	서산 읍내동
	성남 중앙동
	안양 흥안대로
	울산 아음동
	인천 가좌동
태릉건설	인천 부개동
	인천 송도동
	천안 쌍용
	천안 청당동
	평택 고덕면
	화성 산척동
	안산 선부동

공사업체명	공사현장명	
태영건설	강릉 송정동	
	고성 아야진리	
	과천 갈현동	
	광명 일직동	
	남양주 다산동	
	대구 도남동	
	부산 용호동	
	서울 구로동	
	서울 장인동	
	서울 효창동	
태양	성남 분당구	
	세종 연기면	
	양산 동면	
	양산 사송동	
	익산 부송동	
	전주 덕진구	
	전주 만성동	
	전주 송천동2가	
	창원 김계리	
	창원 석전동	
태양이앤씨	창원 중동	
	화성 신동	
	대구 공평동	
	대구 성당동	
	대구 읍내동	
	서울 서초동	
	창원 북면	
	파인건설	동해 천곡동
	포스코ICT	서울 방이동
		울산 신정동
인천 경서동		
제주 연동		
강릉 주문진 밸류호텔		
고양 덕양구		
고양 풍동		
광양 금호동		
군산 조촌동		
남양주 진접읍		
포스코건설	대구 대봉동	
	대구 본리동	
	대전 관저2차	
	부산 남천동	
	부산 명지동	
	부산 양정동	
	부산 연산동	
	부산 온천동	
	서울 신길동	
	성남 백현동	
성남 분당구		
성남 정자동		
수원 영통구		
수원 장안구		
수원 조원동		
인양 호계동		
오산 수청동		
오산 외삼미동		
용인 동천동		
용인 상현동		
울산 아음동		
원주 명륜동		
원주 무실동		
의왕 오전동		
의정부 가능동		
의정부 장암동		
의왕 오전동		
인천 도화동		
인천 송도동		

공사업체명	공사현장명
포스코건설	인천 송도동
	인천 십정동
	인천 주안동
	전주 덕진구
	전주 인후동
	청주 서원구
	청주 수곡동
	평택 동삭동
	평택 소사(죽백동)
	평택 지제동
풍림산업	하남 덕풍동
	해운대 LCT
	화성 동탄면
	화성 오산동
	충북 진천읍
	수원 인계동
	수원 권선구
	화성 오산동
	동해 효가동
	고양 식사동
피앤지건설	김해 삼계동
	속초 조양동
	수원 권선구
	시흥 정왕동
	인천 송도동
	대구 칠성동
	고양 지축동
	김해 진영
	세종 연기면
	세종 해밀리
한라건설	아산 배방읍
	천안 동남구
	강릉 송정동
	강릉 화산동
	고성 토성면
	김포 마송동
	김포 통진읍
	대구 매천동
	서울 미아동
	세종 집현리
한신공영	순천 해룡동
	인천 경서동
	인천 당하동
	인천 원당동
	화성 동탄
	화성 동탄면
	구리 수택동
	남양주 도곡리
	남양주 도농동
	남양주 배양리
한양	부산 강동동
	서울 면목동
	서울 용두동
	서울 황학동
	성남 금광동
	수원 인계동
	순천 용당동
	시흥 은행동
	오산 원동
	의정부 산곡동
의정부 의정부동	
천안 풍세면	
하남 감이동	
화순 화순읍	
부산 민락동	
파주 문발동	
부산 명지동	

2017년 ~ 2024년 EDR 납품증명원

공사업체명	공사현장명
한진중공업	서울 용암동
	인천 부개동
	통영 북신동
한토건설	목포 산정동
한화건설	광주 용암동
	기장 당사리
	기장 당사리
	부산 낙민동
	부산 덕천동
	부산 연지동
	서산 동문동
	서울 당산동2가
	서울 영등포동
	세종 나성동
	수원 영통구
	수원 하동
	순천 선평리
	아산 장재리
	여수 용천동
	익산 부송동
	인천 가정동
	천안 서북구
	청주 모충동
	청주 모충동
춘천 서천리	
하남 망월동	
현대BS&C	고양 덕양구
현대건설	경산 중산동
	고양 삼송동
	과천 중앙동
	구리 수택동
	군포 금정동
	남양주 별내동
	논산 내동
	대구 다사읍
	대구 도남동
	대구 도원동
	대구 만촌동
	대구 비산동
	부산 암남동
	부산 연산동
	서울 가락동
	서울 개포동
	서울 답십리동
	서울 방배동
	서울 북아현동
	서울 상일동
	서울 신길동
	서울 청담동
	성남 분당구
	세종 해밀리
	속초 중앙동
	수원 권선구
	수원 매교동
	아산 세교리
	안산 고잔동
	안산 성곡동
	안양 비산동
	안양 호계동
	용인 모현읍
	의정부 금오동
	의정부 호원동
	인천 도화동
	인천 송도동
	인천 십정동
	인천 주안동
	인천 화익동

공사업체명	공사현장명
현대건설	일산 대화동
	전주 완산구
	창원 내동
	천안 문화동
	충주 호암동
	평택 고덕동
	평택 서정동
	평택 세교동
	포항 양덕동
	하남 망월동
화성 동탄	
화성 봉담읍	
광명 광명동	
광주 화정동	
김포 사우동	
대전 도안동	
대전 복용동1단지	
대전 복용동2단지	
부산 온천동	
부산 전포동	
서울 논현동	
서울 아현동	
성남 신흥동	
속초 청초동	
송파 문정동	
수원 인계동	
안양 비산동	
인천 산곡동	
전주 서신동	
파주 와동동	
포항 오천읍	
화성 반정동	
화성 병정읍	
화성 봉담읍	
현대아이앤콘스	서귀포 대정동
아산 모충동	
강릉 회산동	
고양 덕은동	
광주 소촌동	
광주 연제동	
광주 지석동	
광주 초월읍	
구미 송정동	
남양주 다산동	
남양주 지곡동	
대구 국우동	
대구 범어동	
대구 황금동	
부산 명륜동	
부천 소사본동	
부천 중동	
서울 마곡동	
서울 신림동	
서울 암사동	
서울 입정동	
성남 대장동	
성남 백현동	
세종 고운동(1-1)	
세종 소담동	
수원 원천동	
아산 장재리	
안양 관양동	
여수 죽림동	
용인 고림동	
용인 삼가동	
용인 처인구	
울산 아음동	

공사업체명	공사현장명
현대엔지니어링	울산 양정동
	인천 산곡동
	진주 초전동
	청주 가경동
	평택 고덕동
	평택 동석동
	평택 칠괴동
	하남 망월동
	하남 화익동
	화성 영천동
화성 오산동	
현해건설	오산 청호동
경산 대평동	
경주 황성동	
부산 민락동	
부산 부암동	
부산 수정동	
헤림건설	서울 오류동
춘천 동내면	
호림건설	광주 농성동
경산 진량읍	
경산 하양동	
고양 덕은동	
광주 광천동	
김포 구래동	
당진 수청동	
서울 신정동	
서울 자양동	
성남 고등동	
울산 두왕동	
원주 지정면	
제천 백운면	
평택 고덕동	
포항 흥해읍	
하남 신장동	
홍성건설	청도 화양읍
화산건설	포항 흥해읍
남양주 다산동	
대구 남산동	
대구 봉덕동	
대구 신암동	
인천 부평동	
인천 운남동	
인천 중산동	
파주 목동동	
부천 온천동	
구미 공단동	
대구 읍내동	
부산 온천동	
서울 공릉동	
서울 명일동	
서울 신사동	
서울 홍제동	
수원 하동	
용인 보라동	
용인 성북동	
용인 죽전동	
울산 명촌동	
의왕 학익동	
인천 서운동	
천안 두정동	
평택 소사동	
평택 소사동2	
하남 망월동	
홍화건설	공주 금흥동
힐탑건설	정선 사북리
힘찬건설	남양주 다산1차
평택 고덕면	

DURY CHEMICAL

GLOBAL LEADER COMPANY DURY CHEMICAL

GLOBAL LEADER PIPES,
DURY CHEMICAL

www.dury.com

 **두리화학주식회사**

본사. 경상남도 김해시 생림면 생림대로 826-90 T. 055) 340-5555 F. 055) 340-5557

경인사업본부. 경기도 용인시 기흥구 용구대로 2469번길 33 T. 031) 326-2000 F. 031) 326-2099

2025/Ver.1